

## :SNAPPER



**SNAPPER 250**

**Motoriduttore elettromeccanico**  
ISTRUZIONI PER L'INSTALLAZIONE

**Electromechanical gearmotor**  
INSTRUCTIONS FOR INSTALLATION

**Motoréducteur électromécanique**  
INSTRUCTIONS POUR L'INSTALLATION

**Motorreductor electromecánico**  
INSTRUCCIONES PARA LA INSTALACIÓN

**Elektromechanische reductiermotor**  
INSTRUCTIES VOOR DE INSTALLATIE

**Elektromechanischer Getriebemotor**  
MONTAGEANLEITUNG

IT

UK

FR

ES

NL

DE

## IMPIANTO TIPO / TYPICAL INSTALLATION

1

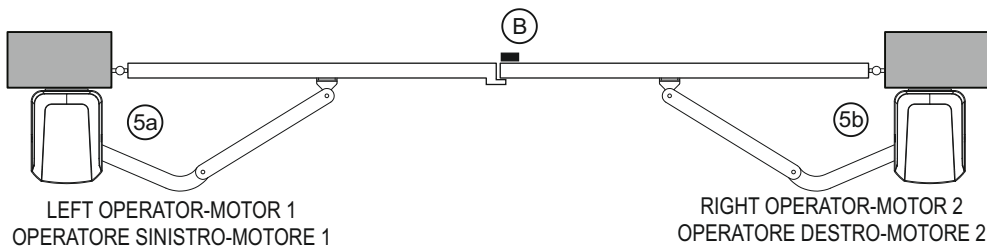
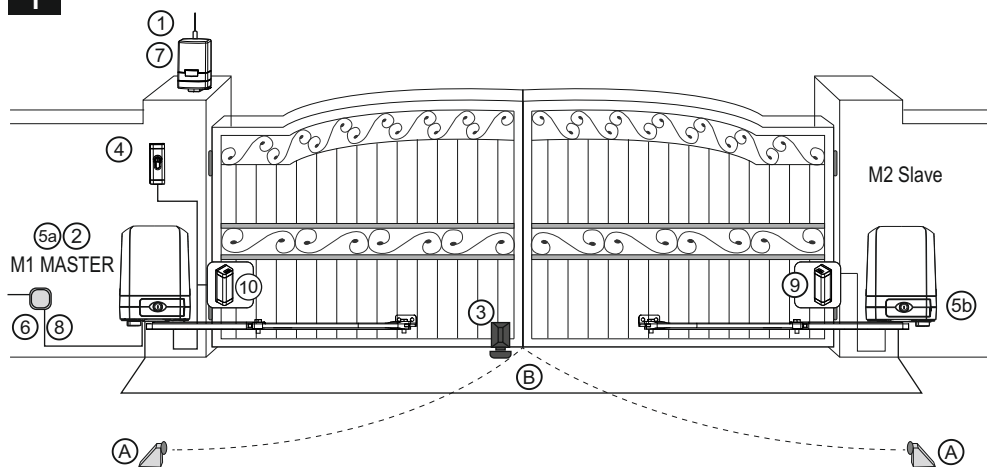

## DIMENSIONI OPERATORE / OPERATOR DIMENSIONS

2

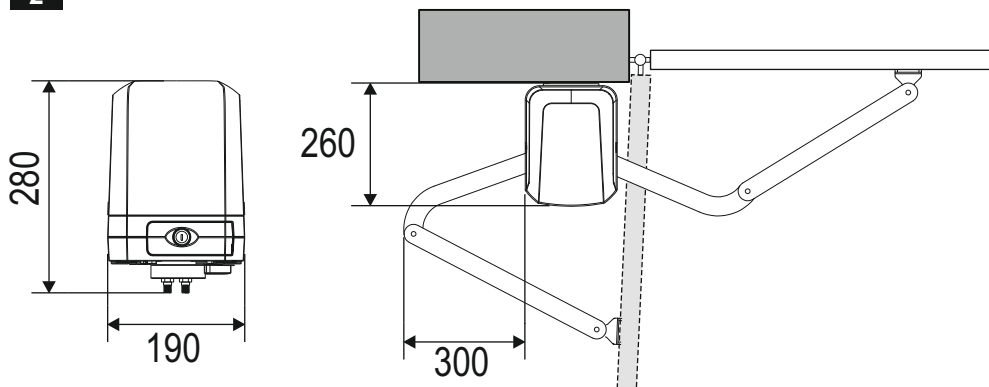

## COMPONENTI / PARTS

### 3

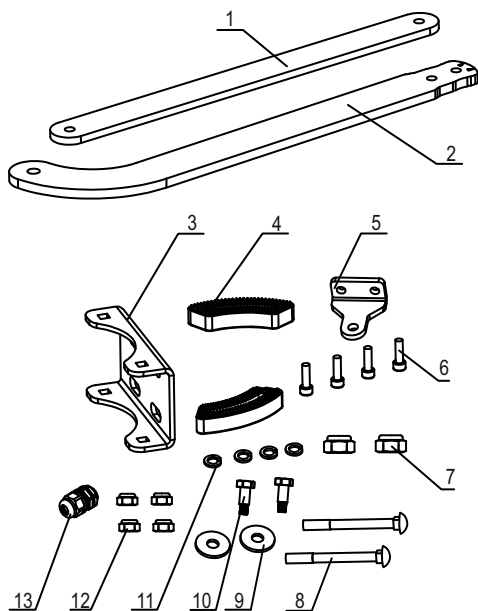

1	Braccio dritto - Straight arm	1pce
2	Braccio curvo - Curved arm	1pce
3	Piastra fissaggio a U - U-shaped fixing plate	1pce
4	Fermi meccanici - Mechanical stopper	2pcs
5	Staffa fissaggio anteriore - Front-end fixing bracket	1pce
6	Viti M6 - M6 Screws	4pcs
7	Dadi M10 - M10 nuts	2pcs
8	Viti M8 sottotesta quadro - M8 cup square screws	2pcs
9	Rondelle M10 - M10 Washer	2pcs
10	Viti a colletto M8 - M8 Shoulder screw	2pcs
11	Rondelle elastiche M6 - M6 spring washer	4pcs
12	Dado M8 - M8 nut	4pcs
13	Pressacavo G3/8" - G3/8" Cable gland	1pce

## STAFFE / BRACKETS

### 4

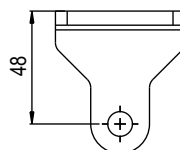
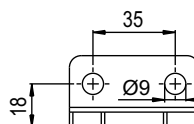
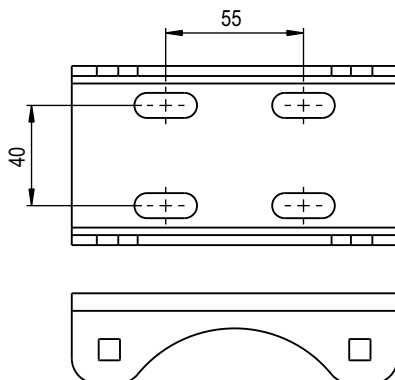

## QUOTE INSTALLATIVE / INSTALLATION DIMENSIONS

5

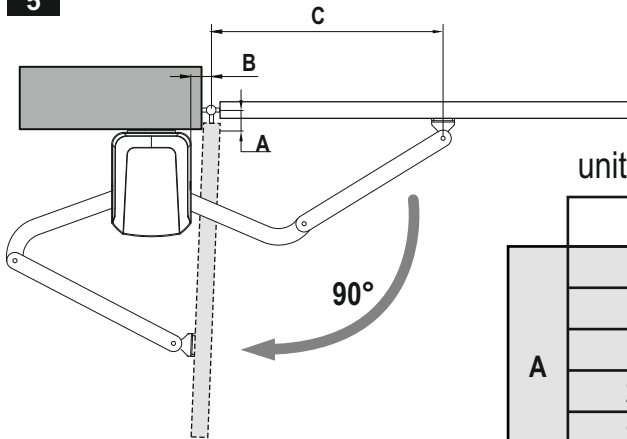

unit: mm		B		
C		50	100	150
A	50	625	575	545
	100	615	565	540
	150	600	550	/
	200	585	535	/
	250	565	515	/
	300	540	/	/

## INSTALLAZIONE OPERATORE / OPERATOR INSTALLATION

6a

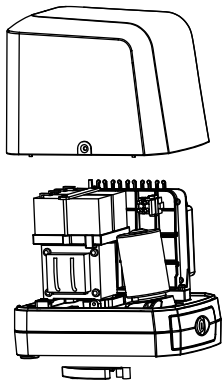

6b

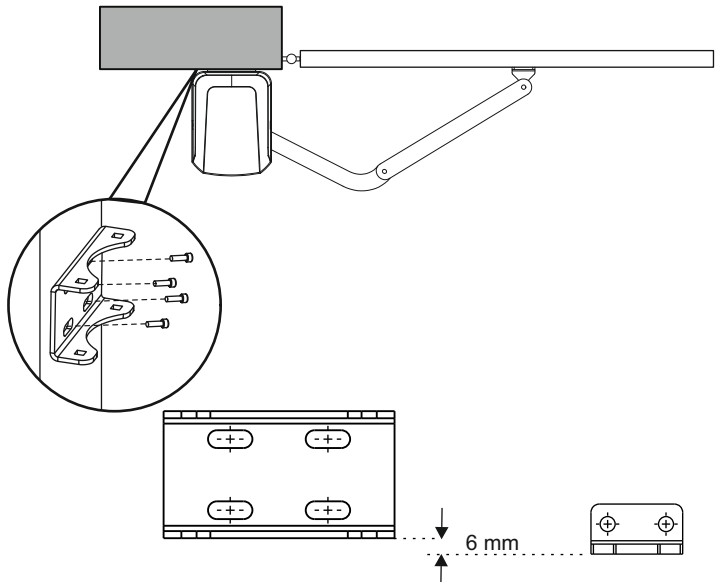

INSTALLAZIONE OPERATORE / OPERATOR INSTALLATION

6c

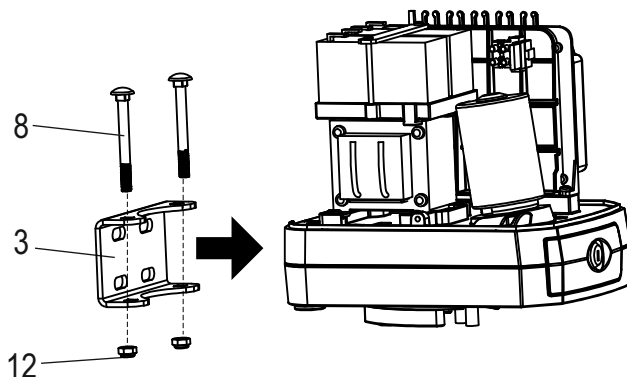

6d

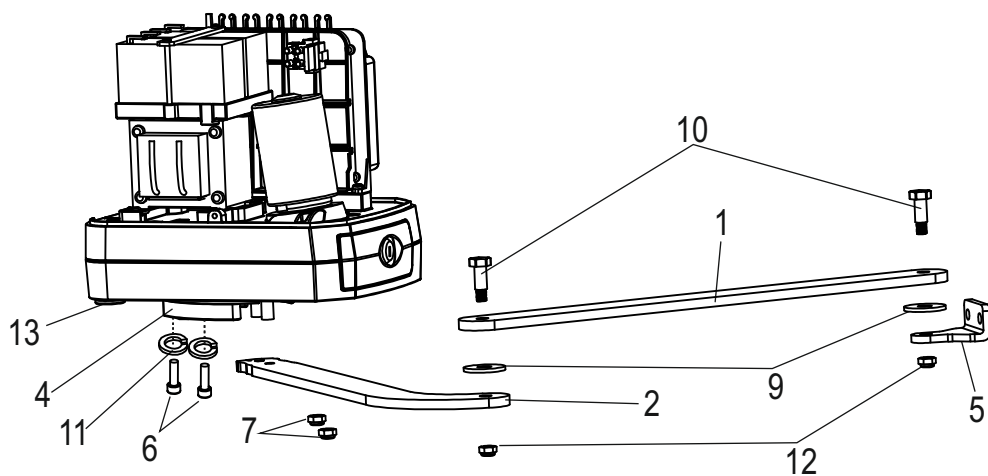

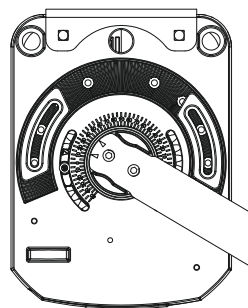
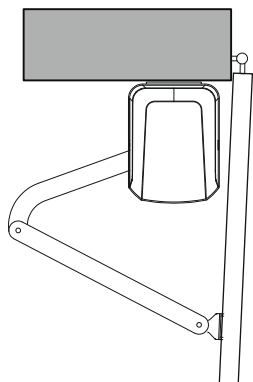
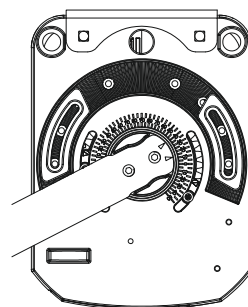
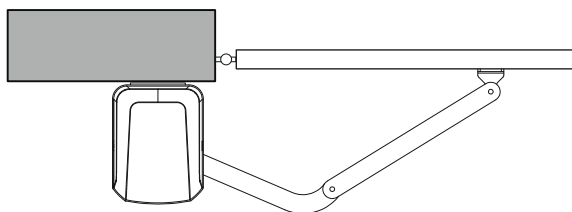
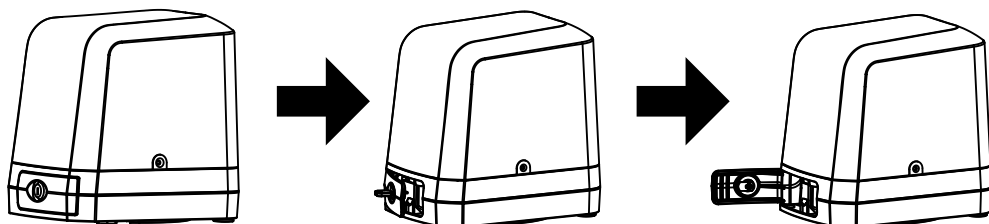
**INSTALLAZIONE OPERATORE / OPERATOR INSTALLATION****6e****6f****MANOVRA DI SBLOCCO / UNLOCK MANEUVERE****7**

## COLLEGAMENTI ELETTRICI / ELECTRICAL CONNECTIONS

8

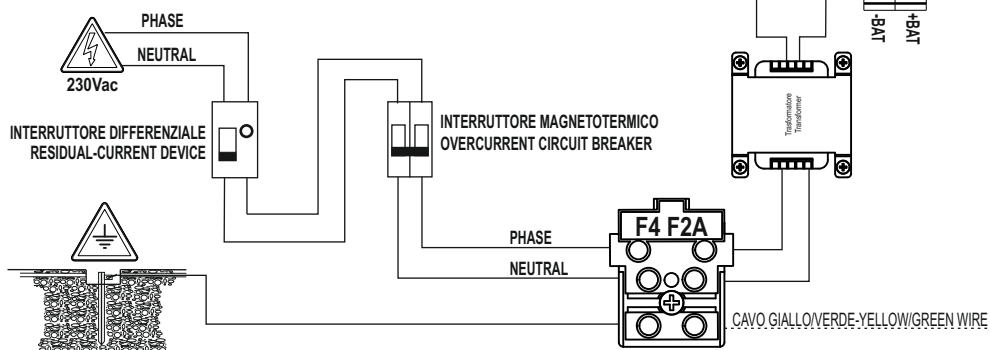
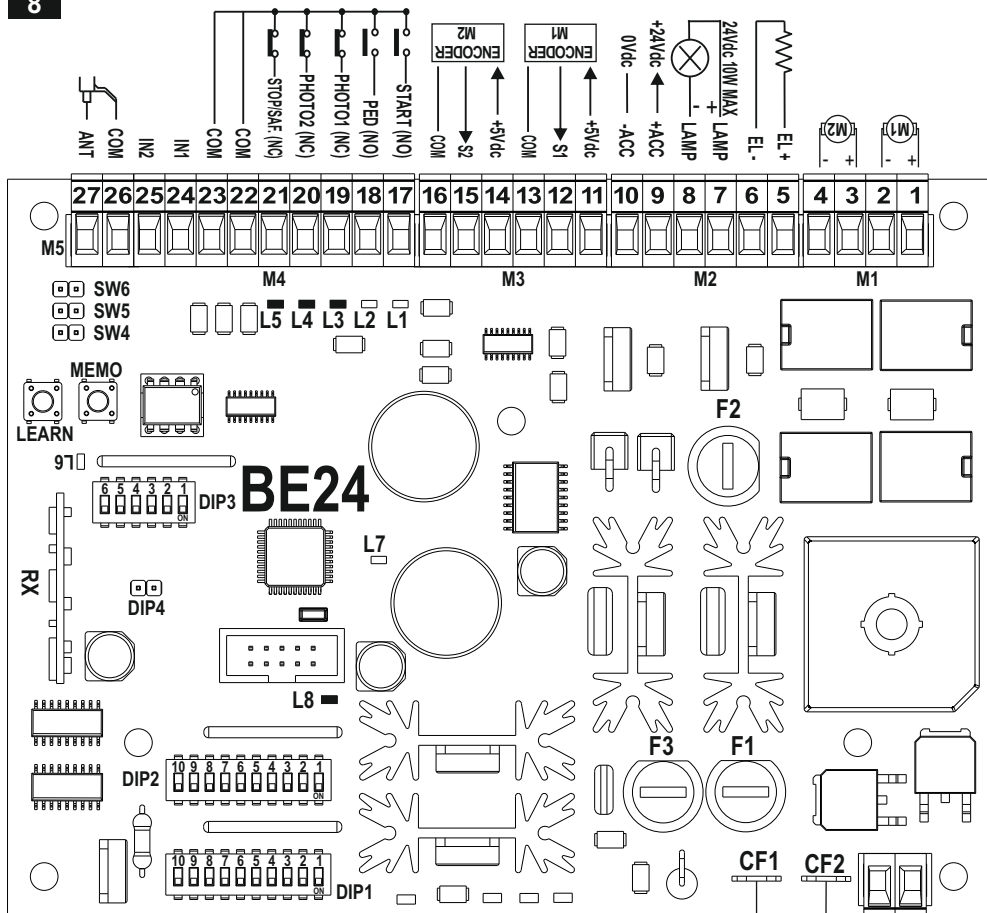

## CABLAGGIO CON ENCODER / WIRING WITH ENCODER

9

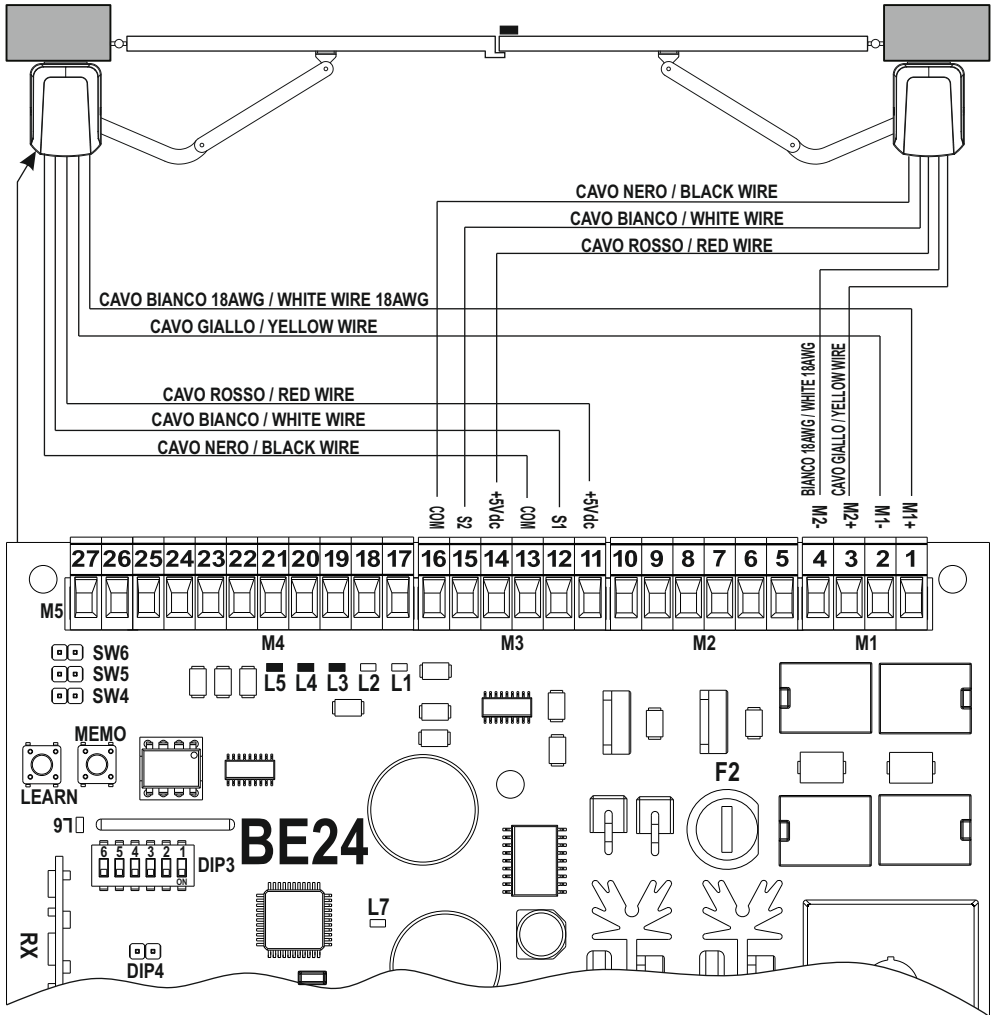
LEFT OPERATOR-MOTOR 1  
OPERATORE SINISTRO-MOTORE 1RIGHT OPERATOR-MOTOR 2  
OPERATORE DESTRO-MOTORE 2



## CABLAGGIO SENZA ENCODER / WIRING WITHOUT ENCODER

10

LEFT OPERATOR-MOTOR 1  
OPERATORE SINISTRO-MOTORE 1

RIGHT OPERATOR-MOTOR 2  
OPERATORE DESTRO-MOTORE 2

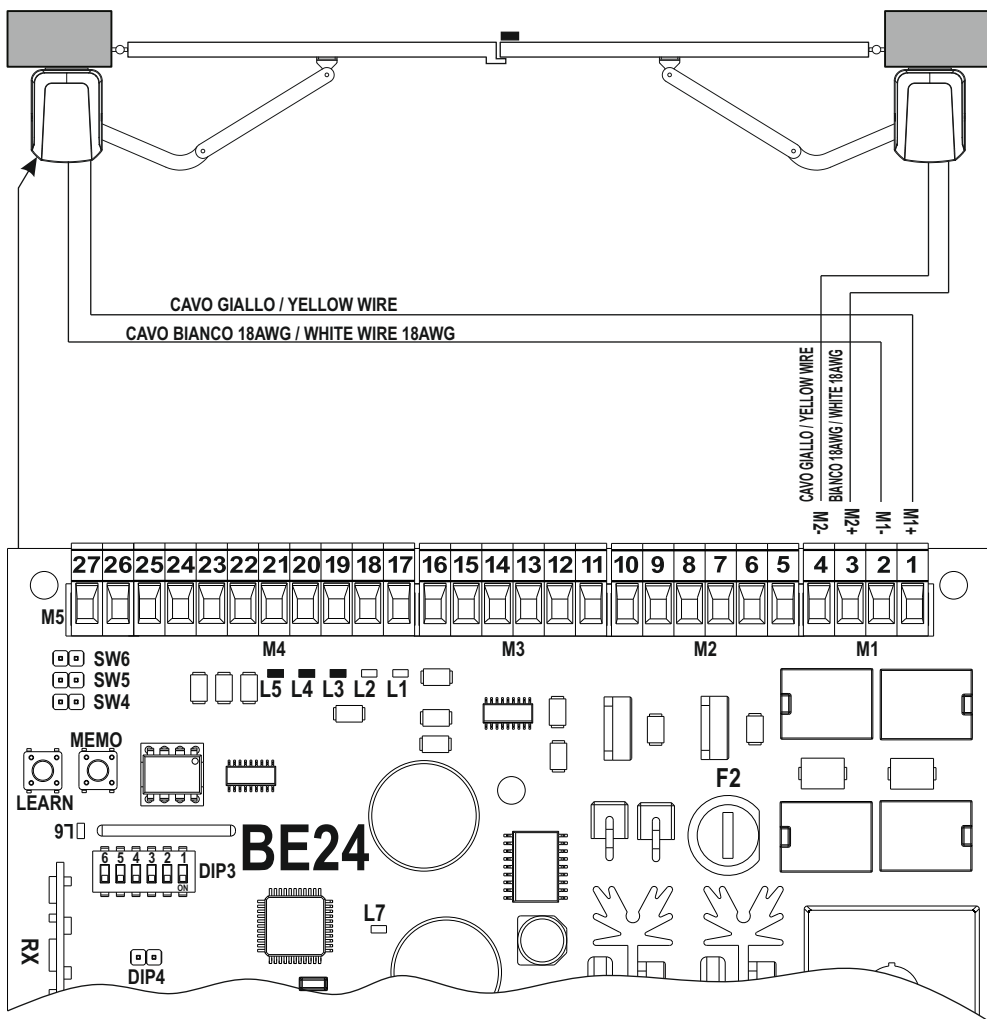

## COLLEGAMENTO ELETTROSERRATURA / ELECTRIC LOCK INSTALLATION

11

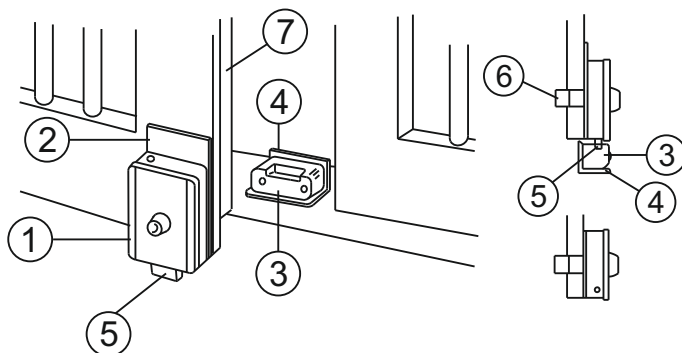

12

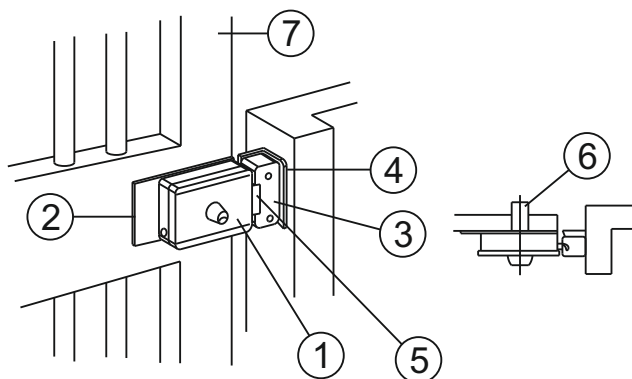

BATTERIE / BACKUP BATTERIES

13

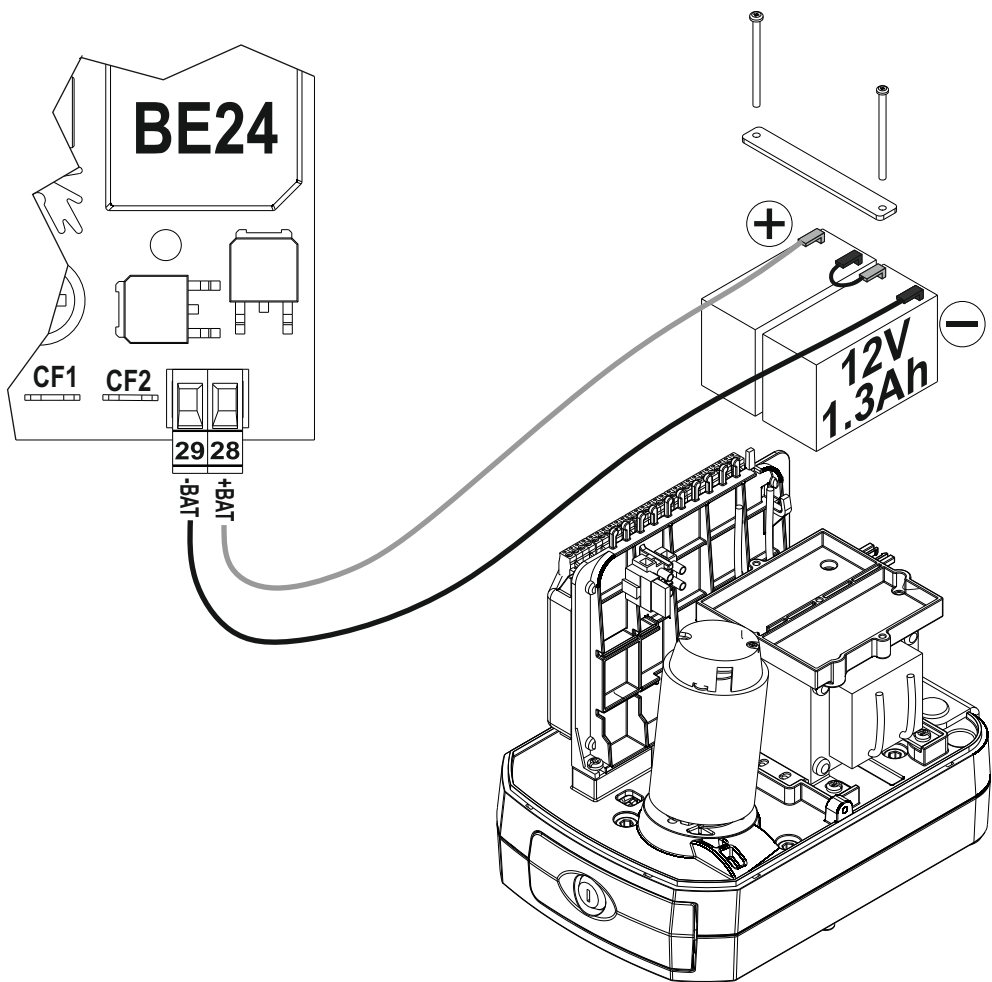

**IT** Grazie per avere scelto Gi.Bi.Di.**! LEGGERE ATTENTAMENTE QUESTO MANUALE PRIMA DI PROCEDERE ALL'INSTALLAZIONE.****AVVERTENZE:**

Questo prodotto è stato collaudato in Gi.Bi.Di. verificando la perfetta corrispondenza delle caratteristiche alle direttive vigenti. Gi.Bi.Di. S.r.l. si riserva la facoltà di modificare i dati tecnici senza avviso, in funzione dell'evoluzione del prodotto.

**SMALTIMENTO:** Gi.Bi.Di. consiglia di riciclare i componenti in plastica e di smaltire in appositi centri abilitati i componenti elettronici evitando di contaminare l'ambiente con sostanze inquinanti.

**UK** Thank you for choosing Gi.Bi.Di.**! READ CAREFULLY THESE INSTRUCTIONS BEFORE PROCEEDING WITH INSTALLATION.****WARNINGS:**

This product has been tested by Gi.Bi.Di. for full compliance with the requirements of the directives in force. Gi.Bi.Di. S.r.l. reserves the right to change the technical data without prior notice in relation to product development.

**DISPOSAL:** Gi.Bi.Di. advises recycling the plastic components and to dispose of them at special authorised centres for electronic components thus protecting the environment from polluting substances.

**FR** Merci pour avoir choisi Gi.Bi.Di.**! LIRE ATTENTIVEMENT CETTE NOTICE AVANT DE PROCÉDER À L'INSTALLATION.****AVERTISSEMENTS:**

Ce produit-ci a été essayé en Gi.Bi.Di. en vérifiant la parfaite correspondance des caractéristiques aux directives en vigueur. Gi.Bi.Di. S.r.l. se réserve la faculté de modifier les données techniques sans avis, en fonction de l'évolution du produit.

**ECOULEMENT:** Gi.Bi.Di. conseille de recycler les composants en plastique d'écouler dans spéciaux centres habilités les composants électroniques en évitant de contaminer le milieu avec substances polluantes.

**ES** Gracias por haber elegido Gi.Bi.Di.**! LEER ATENTAMENTE ESTE MANUAL ANTES DE PROCEDER CON LA INSTALACIÓN.**

**ADVERTENCIAS:** Este producto ha sido ensayado en Gi.Bi.Di. verificando la perfecta correspondencia de las características a las directivas vigentes. Gi.Bi.Di. S.r.l. se reserva la facultad de modificar los datos técnicos sin aviso, en función de la evolución del producto.

**ELIMINACIÓN:** Gi.Bi.Di. aconseja reciclar los componentes en plástico y eliminar en adecuados centros habilitados los componentes electrónicos, evitando contaminar el ambiente con substancias contaminantes.

**NL** Bedankt om te kiezen voor Gi.Bi.Di.**! LEES DEZE GEBRUIKSAANWIJZING HEEL AANDACHTIG ALVORENS DE INSTALLATIE AAN TE VATTEN.**

**WAARSCHUWING:** Dit product werd gekeurd bij Gi.Bi.Di. voor de naleving of de kenmerken van het product perfect overeenkomen met de geldige richtlijnen. Gi.Bi.Di. behoudt zich het recht voor de technische gegevens te wijzigen zonder waarschuwing vooraf, als dat nodig is voor evolutie van het product.

Gi.Bi.Di. adviseert om de kunstof componenten te recycleren en de elektronische componenten af te voeren naar erkende inzamelpunten, om te voorkomen dat het milieu verontreinigd wordt door vervuilende stoffen.

**DE** Danke, dass Sie sich für Gi.Bi.Di. entschieden haben.**! DIESE ANLEITUNG VOR DER MONTAGE AUFMERKSAM LESEN**

**WARNUNG:** Dieses Produkt wurde von Gi.Bi.Di. geprüft, wobei auf die perfekte Übereinstimmung der Eigenschaften mit den geltenden Richtlinien geachtet wurde. Gi.Bi.Di. Srl. behält sich das Recht vor, die technischen Daten der Produkte ohne Vorankündigung im Sinne der Weiterentwicklung und Verbesserung des Produkts zu ändern.

**ENTSORGUNG:** Gi.Bi.Di. empfiehlt, Kunststoffkomponenten dem Recycling zuzuführen und elektronische Komponenten bei behördlich genehmigten Stellen zu entsorgen, um die Verschmutzung der Umwelt durch Schadstoffe zu verhindern.



## PREMESSA

L'operatore SNAPPER per cancelli ad ante battenti è un operatore elettromeccanico che trasmette il movimento all'anta tramite un sistema a braccio articolato. Prevede il blocco quando il motore non è in funzione ed è necessario installare elettro serrature per ante pannellate.

## AVVERTENZA PER L'INSTALLAZIONE

- Prima di procedere con l'installazione bisogna predisporre a monte dell'impianto un interruttore magneto termico e differenziale con portata massima 10 A. L'interruttore deve garantire una separazione omipolare dei contatti con distanza di apertura di almeno 3mm.
- Tutti i materiali presenti nell'imballo non devono essere lasciati alla portata dei bambini in quanto potenziali fonti di pericolo.
- Il costruttore declina ogni responsabilità ai fini del corretto funzionamento dell'automazione nel caso non vengano utilizzati i componenti e gli accessori di propria produzione e idonei per l'applicazione prevista.
- Al termine dell'installazione verificare sempre con attenzione il corretto funzionamento dell'impianto e dei dispositivi utilizzati.
- Questo manuale d'istruzione si rivolge a persone abilitate all'installazione di "apparecchi sotto tensione" pertanto si richiede una buona conoscenza della tecnica, esercitata come professione e nel rispetto delle norme vigenti.
- La manutenzione deve essere eseguita da personale qualificato.
- Prima di eseguire qualsiasi operazione di pulizia o di manutenzione, scollegare l'apparecchiatura dalle rete di alimentazione elettrica.
- Questo prodotto è stato progettato e costruito esclusivamente per l'utilizzo indicato in questa documentazione.
- Usi non indicati in questa documentazione potrebbero arrecare danni al prodotto ed essere fonte di pericolo per cose e/o persone.
- Verificare lo scopo dell'utilizzo finale e assicurarsi la presenza di tutte le sicurezze necessarie.
- L'utilizzo dei prodotti e la loro destinazione ad usi diversi da quelli previsti, non è stata sperimentata dal costruttore, pertanto i lavori eseguiti sono sotto la completa responsabilità dell'installatore.
- Segnalare l'automazione con targhe di avvertenza che devono essere visibili.
- Avvisare l'utente che i bambini o animali non devono giocare o sostare nei pressi del cancello.
- Proteggere adeguatamente i punti di pericolo per esempio mediante l'uso di una costa sensibile.
- Verificare se l'impianto di terra sia realizzato correttamente: collegare tutte le parti metalliche della chiusura (porte, cancelli, ecc.) e tutti i componenti dell'impianto provvisti di morsetto di terra.
- Usare esclusivamente parti originali per qualsiasi manutenzione o riparazione.
- Non eseguire alcuna modifica ai componenti dell'automazione se non espressamente autorizzati dal costruttore.
- Gi.Bi.Di. Srl. si riserva la facoltà di modificare i dati tecnici senza avviso, in funzione dell'evoluzione del prodotto.

## AVVERTENZE PER L'UTENTE

- In caso di guasto o anomalie di funzionamento staccare l'alimentazione a monte dell'apparecchiatura e chiamare l'assistenza tecnica.
- Verificare periodicamente il funzionamento delle sicurezze. Le eventuali riparazioni devono essere eseguite da personale specializzato usando materiali originali e certificati.
- Il prodotto non deve essere usato da bambini o persone con ridotte capacità fisiche, sensoriali o mentali, oppure mancanti di esperienza e conoscenza, a meno che non siano stati correttamente istruiti.
- Non accedere alla scheda per regolazioni e/o manutenzioni.



### **ATTENZIONE: IMPORTANTI ISTRUZIONI DI SICUREZZA.**

È importante per la sicurezza delle persone seguire queste istruzioni.  
Conservare il presente libretto di istruzioni.

IT

## DATI TECNICI

Operatore	SNAPPER 250
Tipo	Elettromeccanico irreversibile con braccio articolato
Tensione di alimentazione	230Vac
Potenza assorbita	100 W (~1000 N)
Motore elettrico	24 Vdc
Coppia max	250 Nm
Lunghezza massima anta	2,5 m
	In caso di applicazione su ante cieche/tamburate è necessario l'uso di una elettroserratura
Peso anta max	250 Kg
Velocità angolare	10 °/s
Temperatura d'esercizio	-20°C + 60°C
Grado di protezione	IP 44
Frequenza di utilizzo	Intensivo
Encoder	Integrato nel motore

## PREDISPOSIZIONI ELETTRICHE

**Predisposizione impianto elettrico**

Predisporre l'impianto elettrico come indicato in **fig. 1** facendo riferimento alle norme vigenti per gli impianti elettrici ed altre norme nazionali. Tenere nettamente separati i collegamenti di alimentazione di rete dai collegamenti di servizio (fotocellule, coste sensibili, dispositivi di comando ecc.).

I componenti principali sono:

- 1- Antenna; cavo coassiale schermato
- 2- Contenitore apparecchiatura elettronica
- 3- Elettroserratura; cavo a 2 conduttori da 1mm<sup>2</sup> (2x1)
- 4- Selettore a chiave; cavo a 3 conduttori da 0,5 mm<sup>2</sup> (3x0,5)
- 5- Operatori 24Vcc:
  - alimentazione cavo a 2 conduttori da 1,5 mm<sup>2</sup> (2x1,5) BIANCO= +, GIALLO= -, per una lunghezza cavo massimo 6 m, oltre è necessario aumentare la sezione del cavo.
  - cavi ENCODER 3 conduttori da 0,5 mm<sup>2</sup> (3x0,5).
- 6- Interruttore magnetotermico e differenziale onnipolare con apertura minima dei contatti pari a 3 mm  
Linea di alimentazione all'apparecchiatura 220-230V 50-60Hz; cavo a 3 conduttori da 1,5 mm<sup>2</sup> min. (3x1,5)  
(Attenersi alle norme vigenti)
- 7- Segnalatore a luce lampeggiante a 24V; cavo a 2 conduttori da 0,75 mm<sup>2</sup> (2x0,75)
- 8- Scatole di derivazione
- 9- Trasmettitore fotocellula; cavo a 2 conduttori da 0,5 mm<sup>2</sup> (2x0,5)
- 10- Ricevitore fotocellula; cavo a 4 conduttori a 0,5 mm<sup>2</sup> (4x0,5)
- A- Battuta di arresto a terra in apertura.
- B- Battuta di arresto a terra in chiusura.



**ATTENZIONE:** è importante che sulla linea di alimentazione venga installato, a monte dell'apparecchiatura, un interruttore magnetotermico e differenziale onnipolare con apertura minima dei contatti pari a 3 mm.

## AVVERTENZE PRELIMINARI

Verificare che la struttura del cancello sia conforme a quanto previsto dalle normative vigenti e che il movimento delle ante sia lineare e privo di attriti.

### Verifiche preliminari:

- Controllare che la struttura del cancello sia sufficientemente robusta.
- In ogni caso l'attuatore deve spingere l'anta in un punto rinforzato.
- Controllare che le ante si muovano manualmente e senza sforzo per tutta la corsa.
- Se il cancello non è di nuova installazione, controllare lo stato di usura di tutti i componenti, sistemare o sostituire le parti difettose o usurate.

L'affidabilità e la sicurezza dell'automazione, è direttamente influenzata dallo stato della struttura del cancello.

## QUOTE D'INSTALLAZIONE

Utilizzare le quote indicate nella tabella di **fig. 5**.

## INSTALLAZIONE OPERATORE

### Verifiche preliminari

Per un corretto funzionamento dell'automazione la struttura del cancello esistente, o da realizzare, deve presentare i seguenti requisiti:

- Lunghezza massima della singola anta di 2,5 metri
- Struttura delle ante robusta e rigida
- Movimento regolare ed uniforme delle ante, privo di attriti irregolari durante tutta la corsa
- Buono stato delle cerniere esistenti

### Installazione degli operatori

- Verificare il punto di fissaggio più idoneo per la staffa anteriore dell'operatore e contrassegnarlo.
- Con una livella riportare il punto sul pilastro per il fissaggio della staffa posteriore.
- Individuare il punto di fissaggio della staffa posteriore in funzione delle quote **A-B fig.5** ed in funzione degli ingombri di massima **fig.2**.
- Fissare la staffa posteriore al pilastro **fig.6a-6b**.
- Montare l'operatore sulla staffa posteriore con le viti in dotazione **fig.6c**.
- Assemblare i bracci e la staffa anteriore sull'operatore **fig.6d**.
- Sbloccare l'operatore (vedi dispositivo di sblocco).
- Chiudere l'anta.
- Individuare il punto sull'anta dove fissare la staffa anteriore e fissarla.
- Con una livella controllare la messa in piano dei bracci.
- Aprire e chiudere manualmente l'anta, eseguendo la corsa completa di apertura e chiusura. Il movimento dovrà essere privo di attriti.
- Fissare i fincorsa meccanici sotto agli operatori, **fig.6e-6f**.

## IT

**DISPOSITIVO DI SBLOCCO**

Nel caso sia necessario azionare manualmente il cancello a causa di mancanza di corrente o malfunzionamento dell'automazione, bisogna:

- Inserire l'apposita chiave in dotazione nella serratura **fig.7**.
- Ruotare la chiave di 90°.
- Tirare la leva di sblocco verso l'esterno.

**Effettuare le operazioni per la manovra manuale solo in assenza di alimentazione.**

**MONTAGGIO ELETTROSERRATURA**

Nel caso si necessario installare un'elettroserratura, fare riferimento alla **fig.11-12**.

- 1) ELETTROSERRATURA
- 2) PIASTRADI FISSAGGIO ELETTROSERRATURA
- 3) BOCCHETTA
- 4) BATTUTA PER BOCCHETTA
- 5) SCROCCO
- 6) CILINDRO PASSANTE (A RICHIESTA)
- 7) CANCELLO

**VERIFICHE FINALI**

Alimentare l'automazione ed eseguire uno o più cicli completi di apertura e chiusura verificando:

- Il corretto funzionamento dei dispositivi di sicurezza
- Il movimento regolare delle ante;
- La buona tenuta delle staffe di fissaggio;
- Che il cavo di alimentazione si muova liberamente
- Che l'insieme del cancello sia conforme alla EN 12453 ed EN 12445;

**MANUTENZIONE**

Eseguire controlli periodici della struttura del cancello ed in particolare:

- Verificare la perfetta funzionalità delle cerniere.
- Verificare il corretto bilanciamento delle ante. La prova si esegue sbloccando l'operatore e verificando che le ante non si muovano da sole.
- Verificare il buon funzionamento dei dispositivi di sicurezza.
- Sbloccare l'operatore e verificare l'assenza di punti di attrito durante l'intera corsa.
- Verificare periodicamente la corretta regolazione della forza di spinta dell'operatore e l'efficienza del dispositivo di sblocco che permette il funzionamento manuale (vedi paragrafo relativo).
- I dispositivi di sicurezza installati sull'impianto devono essere verificati ogni sei mesi.

**MALFUNZIONAMENTO**

Per qualsiasi anomalia di funzionamento non risolta, togliere l'alimentazione al sistema e chiedere l'intervento di personale qualificato (installatore). Nel periodo di fuori servizio, attivare lo sblocco manuale per consentire l'apertura e la chiusura manuale.



## Dichiarazione di conformità eu

Il fabbricante:

**GI.BI.DI. S.r.l.**  
Via Abetone Brennero, 177/B,  
46025 Poggio Rusco (MN) - ITALY

dichiara che i prodotti:

**OPERATORE ELETTROMECCANICO SNAPPER 250**

sono conformi alle seguenti Direttive:

- 2014/30/UE;
- 2014/35/UE;
- 2014/53/UE;

e che sono state applicate le seguenti norme armonizzate:

- EN 61000-6-2:2005; EN 61000-6-3:2007 + A1:2011
- EN 60335-1:2002 + A1:2004+ A11:2004 + A12:2006 + A2:2006 + A13:2008 + A14:2010 + A15:2011; EN 60335-2-103:2003 + A11:2009;

Il prodotto risulta conforme, limitatamente alle parti applicabili, alle seguenti norme::

- EN 13241-1:2003 + A1:2011; EN 12445:2002; EN 12453:2002; EN 12978:2003 +A1:2009.

Inoltre dichiara che il prodotto non deve essere utilizzato finché la macchina in cui sarà incorporato non sia stata dichiarata conforme alla Direttiva 2006/42/CE.

Data 11/02/2021

Il Rappresentante Legale  
Michele Prandi



## UK

## INTRODUCTION

The SNAPPER 250 operator for swing gates is an electromechanical device that transmits motion to the gate by means of an articulated arm. It is locked when the motor is not running, it is necessary to install locks if fitted on blind/flush panel doors.

## WARNINGS FOR THE INSTALLER

- Before proceeding with installation, fit a magnetothermal and differential switch with a maximum capacity of 10A upstream of the system. The switch must guarantee omnipolar separation of the contacts with an opening distance of at least 3mm.
- All the packaging materials must be kept out of reach of children since they are potential sources of danger.
- The manufacturer declines all responsibility for proper functioning of the automated device if failing to use original GIBIDI components and accessories suitable for the intended application.
- When installation has been completed, always carefully check proper functioning of the system and the devices used.
- This instruction manual addresses persons qualified for installation of "live equipment", therefore, good technical knowledge is required exercised as profession in compliance with the regulations in force.
- Maintenance must be performed by qualified personnel.
- Before carrying out any cleaning or maintenance operation, disconnect the control unit from the mains.
- This product has been designed and constructed solely for the use indicated in this document.
- Any other use may cause damage to the product and be a source of danger.
- Verify the intended end use and take the necessary safety precautions.
- Use of the products for purposes different from the intended use has not been tested by the manufacturer and the operations performed are therefore on full responsibility of the installer.
- Mark the automated device with visible warning plates.
- Warn the user that children and animals must not play or stand near the gate.
- Adequately protect the danger points, for example, using a sensitive frame.
- Check proper installation of the earthing system; connect all the metal parts of doors, gates, etc. and all the system components equipped with earthing plate.
- Exclusively use original spare parts for any maintenance or repair.
- Do not make any modification to the components of the automated device unless expressly authorised by GIBIDI.
- Gi.Bi.Di. Srl reserves the right to change the technical data without prior notice in relation to product development.

**WARNINGS FOR THE USER**

- In the event of an operating fault or failure, cut the power upstream of the control unit and call Technical Service.
- Periodically check functioning of the safety devices. Any repairs must be carried out by specialised personnel using original and certified materials.
- The product may not be used by children or persons with reduced physical, sensorial or mental capacities, or lacking experience and knowledge, unless appropriately instructed.
- Do not access the circuit board for adjustments and/or maintenance.

**CAUTION: IMPORTANT SAFETY INSTRUCTIONS.**

It is important to follow these instructions in order to safeguard persons.  
Keep this instruction booklet

UK

## TECHNICAL DATA

Operator	SNAPPER 250
Type	Irreversible electromechanical with worm screw
Supply voltage	230Vac
Power absorbed	100 W (~1000 N)
Electric motor	24 Vdc
Max torque	250Nm
Maximum leaf length	2.5 m
	If fitted on blind/flush panel doors it is mandatory to use an electric lock
Maximum leaf weight	250 Kg
Angular velocity	10 °/s
Operating temperature	-20°C + 60°C
Degree of protection	IP 44
Frequency of use (%)	Intensive
Encoder	Integrated into the motor

## ELECTRICAL EQUIPMENT

**Electric system setup**

Set up the electric system as shown in **fig.1** referring to the electric system regulations and other national regulations in force. Keep the mains power connections clearly separated from the service connections (photocells, sensitive frames, control devices, etc.).

The main components are:

- 1- Antenna; screened coaxial cable
- 2- Electronic control unit container
- 3- Electric lock; 1 mm<sup>2</sup> 2-core (2x1) cable
- 4- Key selector; 0,5 mm<sup>2</sup> 3-core (3x0,5) cable
- 5- 24Vdc operators:
  - 1,5 mm<sup>2</sup> 2-core (2x1,5) cable power supply WHITE = + YELLOW = -  
for a cable length of 6 m max., over it's necessary increase the cable section.
  - 0,5mm<sup>2</sup> 3-core (3x0,5) encoder cable.
- 6- Omnipolar magnetothermal and differential switch with minimum contact opening of 3 mm  
220-230V/50-60Hz control unit power line: min. 1,5 mm<sup>2</sup> 3-core cable (3x1,5)  
(adhere to the regulations in force)
- 7- 24V flashing light; 0,75 mm<sup>2</sup> 2-core (2x0,75) cable
- 8- Connector blocks
- 9- Photocell transmitter; 0,5 mm<sup>2</sup> 2-core (2x0,5) cable
- 10- Photocell receiver; 0,5 mm<sup>2</sup> 4-core (4x0,5) cable
- A- Opening mechanical end-stop.
- B- Closing mechanical end-stop.



**CAUTION:** It is important that an omnipolar magnetothermal and differential switch with a minimum contact opening of 3 mm be fitted upstream of the control unit.

## PRELIMINARY WARNINGS

Check that the gate structure is in conformity with the regulations in force and that the gate movement is linear without friction.

### Preliminary checks:

- Check that the gate structure is sufficiently robust.
- In any event, the actuator must push the leaf at a reinforced point.
- Manually check that the leaves move without force along their entire travel.
- If the gate is not a new installation, check the state of wear of all the components, and repair or replace the defective or worn parts.

The reliability and safety of the automated device is directly dependent on the condition of the gate structure.

## INSTALLATION DIMENSIONS

Refer to **fig.5** for possible installation dimensions.

## OPERATOR INSTALLATION

### Preliminary checks:

For proper functioning of the automated device, the existing or new gate structure must meet the following requirements:

- The individual leaves must have a maximum length of 2.5m
- The leaf structure must be robust and rigid
- The leaves must move smoothly and uniformly without irregular friction along their entire travel
- The existing hinges must be in a good condition

### Installing the operators

- Find the most suitable point where to fasten the front bracket of the operator and mark it.
- Using a spirit level mark the point on the pillar where to fasten the rear bracket .
- Identify the point where to fasten the rear bracket in relation to the dimensions **A-B fig.5** and in relation to **fig.2**.
- Fasten the rear bracket to the pillar **fig.6a-6b** .
- Fit the operator on the rear bracket using the screws provided **fig.6c** .
- Fasten the arms and the front bracket on the operator **fig.6d** .
- Unlock the operator (see unlocking device).
- Move the leaf to closed position.
- Fix the front bracket to the leaf .
- Use a spirit level to check that the arm is perfectly level.
- Manually open and close the gate to its full opening and closing travel. The gate must move smoothly without friction.
- Fix the mechanical stoppers **fig.6e-6f**.

**UK****UNLOCKING DEVICE**

If the gate needs to be operated manually because of a power failure or operator malfunctioning:

- Insert the release key to the release slot **fig. 7** .
- Turn the release key .
- Pull out the release bar and keep it pulled out .

**Move the gate manually only in the event of a power failure.**

**INSTALLING THE ELECTRIC LOCK**

If you need to install an electric lock, refer to figures **fig.11** and **fig.12** .

- 1) ELECTRIC LOCK
- 2) ELECTRIC LOCK FASTENING PLATE
- 3) BUSHING
- 4) END-STOP FOR BUSHING
- 5) SPRING LATCH
- 6) THROUGH CYLINDER (ON REQUEST)
- 7) GATE

**FINAL CHECKS**

Power the system and run a complete opening and closing cycle checking that:

- The safety devices function properly;
- The gate moves smoothly;
- Good hold of the fastening brackets;
- That the power cable moves freely;
- The gate assembly conforms to EN 12453 and EN 12445;

**MAINTENANCE**

Periodically check the gate structure, in particular:

- Check functioning of the hinges;
- Check that the leafs are correctly balanced. Do the test by unlocking the operator and checking that the leafs do not move on their own;
- Check good functioning of the safety devices;
- Unlock the operator and check that there are no points of friction along the entire travel;
- Periodically check proper adjustment of the operator thrust force and the efficiency of the unlocking device for manual operation (see the relative paragraph).
- The safety devices installed on the system must be checked every six months.

**MALFUNCTIONING**

For any unresolved malfunction, cut the power to the system and call in a qualified technician (installer). In the period when the gate is out of service, activate the manual unlocking device to allow manual opening and closing.

## EU Declaration of conformity

The manufacturer: **GI.BI.DI. S.r.l.**  
Via Abetone Brennero, 177/B,  
46025 Poggio Rusco (MN) ITALY

declares that the products:

### **ELECTROMECHANICAL GEARMOTOR SNAPPER 25**

are in conformity with the following Directives:

- 2014/30/UE;
- 2014/35/UE;

and that the following harmonised standards have been applied:

- EN 61000-6-2:2005; EN 61000-6-3:2007 + A1:2011
- EN 60335-1:2002 + A1:2004 + A11:2004 + A12:2006 + A2:2006 + A13:2008 + A14:2010 + A15:2011; EN 60335-2-103:2003 + A11:2009;

The parts of the product which are subject to the following standards comply with them:

- EN 13241-1:2003 + A1:2011; EN 12445:2002; EN 12453:2002; EN 12978:2003 + A1:2009.

Moreover declares that the product must not be used until the machine in which it has been incorporated has not been declared in accordance with 2006/42/CE Directive.

Date 01/03/2021

The legal Representative  
Michele Prandi



**The UKCA declaration of conformity** is available  
at <http://conformity.gibidi.com>

FR

## INTRODUCTION

L'opérateur SNAPPER 250 pour portails à battants, est un opérateur électromécanique qui transmet le mouvement au vantail par l'intermédiaire d'un système Bras articulé. Il prévoit le blocage lorsque le moteur est à l'arrêt, il n'est donc pas nécessaire d'installer de serrures électriques pour vantaux panneautés.

## RECOMMANDATIONS POUR L'INSTALLATION

- Avant de procéder à l'installation, il est nécessaire de prévoir en amont de l'installation, un interrupteur magnétothermique et différentiel à portée maximale de 10A. L'interrupteur doit assurer une séparation omnipolaire des contacts, avec une distance d'ouverture d'au moins 3 mm.
- Étant potentiellement dangereux, le matériel présent dans l'emballage ne doit pas être laissé à la portée des enfants.
- Le constructeur décline toute responsabilité, quant au bon fonctionnement de l'automatisation, en cas d'utilisation de composants et d'accessoires produits par d'autres fabricants et non adaptés à l'utilisation prévue.
- Au terme de l'installation, contrôler soigneusement le fonctionnement du système et des dispositifs utilisés.
- Le présent manuel des instructions s'adresse à des personnes autorisées à l'installation d'«appareils sous tension» ; aussi, il est nécessaire de posséder de bonnes connaissances techniques en qualité de professionnel et de veiller au respect des normes en vigueur en la matière.
- L'entretien doit être confié à un personnel qualifié.
- Avant d'effectuer toute opération de nettoyage ou d'entretien, il est nécessaire de débrancher l'appareil du secteur d'alimentation électrique.
- Le produit objet du présent manuel a été conçu et construit exclusivement pour l'utilisation indiquée dans le manuel.
- Toute utilisation non indiquée dans la présente documentation peut être à l'origine de dommages causés au produit et peut exposer à des dangers.
- Contrôler l'objectif de l'utilisation finale et veiller à prendre toutes les précautions nécessaires.
- L'utilisation des produits et leur destination à des usages différents de ceux pour lesquels ils ont été prévus, n'a pas été testée par le fabricant, aussi les travaux réalisés sont sous l'entière responsabilité de l'installateur.
- Signaler l'automatisation par des plaques de signalisation qui doivent être parfaitement visibles.
- Avertir l'utilisateur que les enfants ou les animaux ne doivent pas jouer ou stationner à proximité du portail.
- Protéger efficacement les points exposant à des dangers (par exemple à l'aide d'une membrure sensible).
- S'assurer que le branchement à la terre a été correctement réalisé : raccorder tous les éléments métalliques de la fermeture (portes, portails, etc.) et tous les composants de l'installation équipés de la borne à la terre.
- Utiliser exclusivement des pièces détachées d'origine pour toute opération d'entretien ou de réparation.
- N'effectuer aucune modification sur les composants de l'automatisation sans une autorisation spéciale de la Société.
- Gi.Bi.Di. Srl. se réserve la faculté de modifier sans préavis les caractéristiques techniques, en fonction de l'évolution du produit.



**CONSIGNES POUR L'UTILISATEUR**

- En cas de panne ou de dysfonctionnements, couper le courant en amont de l'appareil et faire appel au service après-vente.
- Contrôler à intervalles réguliers le fonctionnement des dispositifs de sécurité. Les éventuelles réparations doivent être confiées à un personnel spécialisé qui à cet effet doit utiliser un matériel d'origine certifié.
- Le produit ne doit pas être utilisé par des enfants ou des personnes souffrant de handicaps physiques, sensoriels ou mentaux ni par des personnes sans expérience ni connaissance, à moins d'avoir reçu les instructions nécessaires à cet effet.
- Ne pas accéder à la carte pour des réglages et/ou des opérations d'entretien.

**ATTENTION : CONSIGNES DE SÉCURITÉ IMPORTANTES.**

Il est important, pour la sécurité des personnes, de suivre ces consignes  
Conserver la présente notice des instructions.

FR

## CARACTÉRISTIQUES TECHNIQUES

Opérateur	SNAPPER 250
Type	Électromécanique irréversible à bras articulé
Tension d'alimentation	230Vac
Puissance absorbée	100 W (~1000 N)
Moteur électrique	24 Vcc
Couple max.	250Nm
Longueur maximale vantail	2,5 m
	En cas d'application sur vantaux pleins/à panneau creux, il est nécessaire d'utiliser une serrure électrique
Poids vantail max.	250 Kg
Vitesse angulaire	10°/s
Température de service	-20°C + 60°C
Degré de protection	IP 44
Fréquence d'utilisation	Intensive
Codeur	Intégré au moteur

## PRÉPARATION ÉLECTRIQUE

### Préparation du circuit électrique :

Prévoir l'installation électrique, comme indiqué sur la **fig. 1**, en faisant référence aux normes en vigueur pour les installations électriques et autres normes nationales. Tenir nettement séparés les branchements de l'alimentation sur secteur des branchements de service (cellules photoélectriques, membrures sensibles, dispositifs de commande etc.).

Les composants principaux sont les suivants :

- 1 - Antenne, câble coaxial blindé
  - 2 - Boîtier pour appareillage électronique
  - 3 - Serrure électrique, câble à 2 conducteurs de 1 mm<sup>2</sup> (2x1)
  - 4 - Sélecteur à clé, câble à 3 conducteurs de 0,5 mm<sup>2</sup> (3x0,5)
  - 5 - Opérateurs 24 Vcc :
    - alimentation câble à 2 conducteurs de 1,5 mm<sup>2</sup> (2x1,5) BLANC = +, JAUNE = -, pour une longueur de câble max. de 6 m (au-delà, augmenter la section du câble).
    - câble CODEUR à 3 conducteurs de 0,5 mm<sup>2</sup> (3x0,5)
  - 6 - Interrupteur magnétothermique différentiel omnipolaire avec ouverture minimum des contacts de 3 mm. Ligne d'alimentation de l'appareil 220-230V 50-60Hz, câble à 3 conducteurs de 1,5 mm<sup>2</sup> min. (3x1,5) (respecter les normes en vigueur)
  - 7 - Indicateur lumineux clignotant à 24V, câble à 2 conducteurs de 0,75 mm<sup>2</sup> (2x0,75)
  - 8 - Boîtiers de dérivation
  - 9 - Émetteur cellule photoélectrique, câble à 2 conducteurs de 0,5 mm<sup>2</sup> (2x0,5)
  - 10 - Récepteur cellule photoélectrique, câble à 4 conducteurs de 0,5 mm<sup>2</sup> (4x0,5)
- A - Buttée d'arrêt au sol en ouverture.  
B - Buttée d'arrêt au sol en fermeture.



**ATTENTION : il est important d'installer sur la ligne d'alimentation, en amont de l'appareillage, un interrupteur magnétothermique différentiel à ouverture minimum des contacts de 3 mm.**

## RECOMMANDATIONS PRÉALABLES

S'assurer que la structure du portail est conforme aux normes en vigueur et que le mouvement des vantaux est linéaire et sans frottements.

### Contrôles préliminaires :

- S'assurer que la structure du portail est suffisamment solide.
- Dans tous les cas, l'actionneur doit pousser le vantail sur un point renforcé.
- S'assurer que les vantaux se déplacent manuellement et sans effort sur toute la course.
- Si le portail n'est pas neuf, contrôler l'état d'usure de tous les composants, réparer ou changer les pièces défectueuses ou usées.

S'assurer que la structure du portail est conforme aux normes en vigueur et que le mouvement des vantaux est linéaire et sans frottements.

## COTES D'INSTALLATION

Utiliser les cotes indiquées dans le tableau de la **fig. 5**.

## INSTALLATION DE L'OPÉRATEUR

### Contrôles préalables :

Pour un bon fonctionnement de l'automatisation, la structure du portail existant ou à réaliser doit répondre aux conditions suivantes :

- Longueur maximale du vantail : 2,5 mètres
- Structure des vantaux robuste et rigide
- Mouvement régulier et uniforme des vantaux, sans frottements irréguliers sur toute la course
- Bon état des charnières existantes

### Installation des opérateurs

- Établir le point de fixation le mieux adapté pour l'étrier avant de l'opérateur et tracer un repère.
- À l'aide d'un niveau, marquer ce point sur le pilier de fixation de l'étrier arrière.
- Établir le point de fixation de l'étrier arrière en fonction des cotes **A-B fig. 5** et en fonction des dimensions hors tout max. **fig. 2**.
- Fixer l'étrier arrière au pilier **fig. 6a-6b**.
- Monter l'opérateur sur l'étrier arrière à l'aide des vis fourni à cet effet **fig. 6c**.
- Assembler les bras et le support avant, **fig. 6d**.
- Débloquer l'opérateur (voir dispositif de déblocage).
- Fermer le vantail.
- Établir sur le vantail le point de fixation de le support avant et le mettre en place.
- À l'aide d'un niveau, contrôler l'horizontalité des bras.
- Ouvrir et fermer manuellement le vantail, en imprimant la course complète d'ouverture et de fermeture. Le mouvement doit s'effectuer sans frottements ni résistance.
- Fixer les fins de course mécaniques en dessous des opérateurs, **fig. 6e-6f**.

FR

## DISPOSITIF DE DÉBLOCAGE

Dans le cas où il serait nécessaire d'actionner manuellement le portail à cause d'une coupure de courant ou d'un dysfonctionnement de l'automatisation, procéder comme suit :

- Introduire la clé fournie à cet effet dans la serrure **fig. 7**.
- Tourner la clé de 90°.
- Tirer le levier de déblocage vers l'extérieur.

**Effectuer les opérations de manœuvre manuelle uniquement en absence de courant.**

## MONTAGE DE LA SERRURE ÉLECTRIQUE

Pour installer une serrure électrique, faire référence à la **fig. 11-12**.

- 1) SERRURE ÉLECTRIQUE
- 2) PLAQUE DE FIXATION SERRURE ÉLECTRIQUE
- 3) GÂCHE
- 4) BUTÉE POUR GÂCHE
- 5) DÉCLIC
- 6) CYLINDRE PASSANT (SUR DEMANDE)
- 7) PORTAIL

## CONTRÔLES FINALS

Alimenter l'automatisation et exécuter un ou plusieurs cycles complets d'ouverture et de fermeture en s'assurant :

- Du bon fonctionnement des dispositifs de sécurité
- Du mouvement régulier des vantaux
- De la bonne tenue des étriers de fixation
- Que le câble d'alimentation se meut librement
- Que l'ensemble du portail est conforme aux normes EN 12453 et EN 12445

## ENTRETIEN

Effectuer les contrôles périodiques de la structure du portail et en particulier :

- S'assurer du parfait fonctionnement des charnières.
- Contrôler l'équilibrage des vantaux. Le contrôle s'effectue en débloquant l'opérateur et en s'assurant que le vantaux ne se déplacent pas d'eux-mêmes.
- Contrôler le fonctionnement des dispositifs de sécurité.
- Débloquer l'opérateur et s'assurer de l'absence de points de frottement sur toute la course.
- Contrôler régulièrement le réglage de la force de poussée de l'opérateur et l'efficacité du système du dispositif de déblocage qui permet le fonctionnement manuel (voir chapitre correspondant).
- Les dispositifs de sécurité installés sur l'installation doivent être contrôlés tous les six mois.

## DYSFONCTIONNEMENT

Pour tout dysfonctionnement irrésolu, couper l'alimentation sur le système et demander l'intervention d'un personnel qualifié (installateur). Durant les périodes de hors service, activer le déblocage manuel pour permettre l'ouverture et la fermeture manuelle.

## Déclaration de conformité UE

La société: **G.I.BI.DI. S.r.l.**  
Via Abetone Brennero, 177/B,  
46025 Poggio Rusco (MN) ITALY

déclare que les produits:  
**OPÉRATEUR ÉLECTROMÉCANIQUE SNAPPER 250**

son en conformité avec les exigences des Directives:

- **2014/30/UE;**
- **2014/35/UE;**

et que les normes harmonisées suivantes ont été appliquées:

- **EN 61000-6-2:2005; EN 61000-6-3:2007 + A1:2011**
- **EN 60335-1:2002 + A1:2004 + A11:2004 + A12:2006 + A2:2006 + A13:2008 + A14:2010 + A15:2011; EN 60335-2-103:2003 + A11:2009;**

Le produit s'avère conforme, limitativement aux parties applicables, aux normes suivantes:

- **EN 13241-1:2003 + A1:2011; EN 12445:2002; EN 12453:2002; EN 12978:2003 + A1:2009.**

Par ailleurs, il déclare que le produit ne doit pas être utilisé tant que l'installation à laquelle il doit être intégré n'a pas été déclarée conforme à la Directive 2006/42/CE.

Date 01/03/2021

Le Représentant Légal  
Michele Prandi



## ES

**PREMISA**

El operador SNAPPER 250 para cancelas de hojas batientes es un operador electromecánico que transmite el movimiento a la hoja por medio de un sistema de brazo articulado. Prevé el bloqueo cuando el motor no está funcionando, y es necesario instalar electrocerraduras para hojas paneladas.

**ADVERTENCIA PARA LA INSTALACIÓN**

- Antes de proceder con la instalación, hay que preparar aguas arriba de la instalación un interruptor magnetotérmico y diferencial con capacidad máxima de 10 A. El interruptor debe garantizar una separación omnipolar de los contactos con una distancia de apertura mínima de 3 mm.
- Todo el material presente en el embalaje debe mantenerse fuera del alcance de los niños, ya que constituye una posible fuente de peligro.
- El fabricante declina toda responsabilidad relativa al funcionamiento correcto de la automatización si no se utilizan los componentes y accesorios originales específicamente destinados a la aplicación prevista.
- Al terminar la instalación, compruebe siempre con atención que el equipo y los dispositivos utilizados funcionen correctamente.
- Este manual de instrucciones está dirigido a personas capacitadas para la instalación de “equipos bajo tensión”; por tanto, se requiere un buen conocimiento técnico, ejercido como profesión y respetando las normas vigentes.
- El mantenimiento debe ser realizado por personal capacitado.
- Antes de realizar cualquier operación de limpieza o mantenimiento, desconecte el equipo de la red de alimentación eléctrica.
- Este producto ha sido diseñado y construido exclusivamente para los usos indicados en este documento.
- Cualquier uso distinto del que se indica en este documento podría constituir una fuente de peligro y causar daños al producto.
- Verifique la finalidad de uso final y asegúrese de tomar todas las medidas de seguridad necesarias.
- El uso de los productos y su destinación a usos no previstos no han sido experimentados por el fabricante, por lo que cualquier trabajo realizado queda bajo la completa responsabilidad del instalador.
- La automatización debe estar indicada por placas de advertencia bien visibles.
- Informe al usuario de que está prohibido dejar que niños o animales jueguen o se detengan en los alrededores de la cancela.
- Proteja adecuadamente los puntos peligrosos, por ejemplo, usando una banda sensible.
- Compruebe que la instalación de puesta a tierra haya sido realizada correctamente: conecte todas las piezas de metal del cierre (puertas, cancelas, etc.) y todos los componentes de la instalación provistos de borne de tierra.
- Utilice exclusivamente piezas originales para cualquier operación de mantenimiento o reparación.
- No modifique de modo alguno los componentes de la automatización sin la expresa autorización del fabricante.
- Gi.Bi.Di. Srl. se reserva el derecho de modificar los datos técnicos sin previo aviso, en función de la evolución del producto.

## ADVERTENCIAS PARA EL USUARIO

- En caso de averías o anomalías de funcionamiento, desconecte la alimentación aguas arriba del equipo y llame al servicio de asistencia técnica.
- Compruebe periódicamente que los dispositivos de seguridad funcionen correctamente. Cualquier reparación debe ser realizada por personal especializado y usando materiales originales y certificados.
- El producto no debe ser utilizado por niños ni por personas con capacidades físicas, sensoriales o mentales limitadas, o bien con falta de experiencia y conocimiento, a menos que hayan sido correctamente instruidas.
- No acceda a la tarjeta para efectuar operaciones de regulación y/o mantenimiento.



### **ATENCIÓN: INSTRUCCIONES DE SEGURIDAD IMPORTANTES.**

Es importante seguir estas instrucciones para garantizar la seguridad de las personas.  
Conserve este manual de instrucciones.

ES

## DATOS TÉCNICOS

Operador	SNAPPER 250
Tipo	Electromecánico irreversible con brazo articulado
Tensión de alimentación	230Vac
Potencia absorbida	100 W (~1000 N)
Motor eléctrico	24 Vcc
Par máx.	250Nm
Longitud máxima de la hoja	2,5 m
	En caso de aplicación en hojas ciegas/huecas es necesario utilizar una electrocerradura
Peso máx. de la hoja	150 Kg
Velocidad angular	10°/s
Temperatura de ejercicio	-20°C + 60°C
Grado de protección	IP 44
Frecuencia de uso	Intensivo
Codificador	Integrado en el motor

## PREDISPOSICIONES ELÉCTRICAS

## Preparación de la instalación eléctrica

Prepare la instalación eléctrica como se indica en el **fig. 1**, consultando las normas vigentes para instalaciones eléctricas y otras normas nacionales. Mantenga completamente separadas las conexiones de alimentación de la red y las conexiones de servicio (fotocélulas, bandas sensibles, dispositivos de mando, etc.).

Los componentes principales son:

- 1 - Antena; cable coaxial blindado
  - 2 - Caja del equipo electrónico
  - 3 - Electrocerradura; cable con 2 conductores de 1 mm<sup>2</sup> (2x1)
  - 4 - Selector de llave; cable con 3 conductores de 0,5 mm<sup>2</sup> (3x0,5)
  - 5 - Operadores 24Vcc:
    - alimentación cable con 2 conductores de 1,5 mm<sup>2</sup> (2x1,5) BLANCO= +, AMARILLO= -, para cables con longitud máxima de 6 m, para longitudes superiores es necesario aumentar la sección del cable.
    - cables ENCODER con 3 conductores de 0,5 mm<sup>2</sup> (3x0,5).
  - 6 - Interruptor magnetotérmico y diferencial omnipolar con apertura mínima de los contactos igual a 3 mm  
Línea de alimentación del equipo 220-230V 50-60Hz; cable con 3 conductores de 1,5 mm<sup>2</sup> mín. (3x1,5)  
(Respete las normas vigentes)
  - 7 - Indicador de luz intermitente de 24 V; cable con 2 conductores de 0,75 mm<sup>2</sup> (2x0,75)
  - 8 - Cajas de derivación
  - 9 - Transmisor de fotocélula; cable con 2 conductores de 0,5 mm<sup>2</sup> (2x0,5)
  - 10 - Receptor de fotocélula; cable con 4 conductores de 0,5 mm<sup>2</sup> (4x0,5)
- A - Tope de parada en el suelo en apertura.  
B - Tope de parada en el suelo en cierre.



**ATENCIÓN:** es importante que en la línea de alimentación, antes del equipo, se instale un interruptor magnetotérmico y diferencial omnipolar con apertura mínima de los contactos de 3 mm.



## ADVERTENCIAS PRELIMINARES

Compruebe que la estructura de la cancela cumpla con los requisitos previstos por las normativas vigentes y que el movimiento de las hojas sea lineal y sin fricciones.

### Controles preliminares:

- Compruebe que la estructura de la cancela sea suficientemente robusta.
- En todo caso, el actuador debe empujar la hoja hacia un punto reforzado.
- Compruebe que las hojas se muevan manualmente y sin esfuerzo durante toda su carrera.
- En caso de cancelas ya instaladas, compruebe el estado de desgaste de todos los componentes y arregle o sustituya las piezas defectuosas o gastadas.

La fiabilidad y seguridad de la automatización están directamente relacionadas con el estado de la estructura de la cancela.

## COTAS DE INSTALACIÓN

Utilice las cotas indicadas en la tabla de la **fig. 5**.

## INSTALACIÓN DEL OPERADOR

### Controles preliminares

Para garantizar el funcionamiento correcto de la automatización, la estructura de la cancela existente o por realizar debe cumplir con los siguientes requisitos:

- Longitud máxima de cada hoja de 2,5 metros
- Estructura robusta y rígida de las hojas
- Movimiento regular y uniforme de las hojas, sin fricciones durante toda la carrera
- Buenas condiciones de las bisagras existentes

### Instalación de los operadores

- Verifique cuál es el punto de fijación más idóneo para el estribo delantero del operador y márkelo.
- Con un nivel, marque el punto en el pilar para la fijación del estribo trasero.
- Identifique el punto de fijación del estribo trasero en función de las cotas **A-B fig.5** y en función de las dimensiones máximas **fig.2**.
- Fije el estribo trasero al pilar **fig.6a-6b**.
- Monte el operador en el estribo trasero con los tornillos suministrado **fig.6c**.
- Monte el estribo delantero y los brazos en el operador **fig.6d**.
- Desbloquee el operador (véase el dispositivo de desbloqueo).
- Cierre la hoja.
- Identifique el punto en la hoja donde hay que fijar el estribo delantero y fíjelo.
- Con un nivel compruebe que los brazos son en posición horizontal.
- Abra y cierre manualmente la hoja, recorriendo toda la carrera de apertura y cierre. El movimiento no deberá presentar fricciones o endurecimientos.
- Fije las paradas mecánicas debajo el operador **fig.6e-6f**.

## ES

**DISPOSITIVO DE DESBLOQUEO**

Si fuera necesario accionar manualmente la cancela por falta de corriente o mal funcionamiento de la automatización, habrá que proceder del siguiente modo:

- Introducir la llave suministrada en la cerradura **fig. 7**.
- Girar la llave 90°.
- Tirar hacia fuera de la palanca de desbloqueo.

**Realice las operaciones de maniobra manual sin alimentación.**

**MONTAJE DE LA ELECTROCERRADURA**

Si hiciera falta instalar una electrocerradura, consulte las **fig. 11-12**.

- 1) ELECTROCERRADURA
- 2) PLACA DE FIJACIÓN DE LA ELECTROCERRADURA
- 3) ABERTURA
- 4) TOPE PARA ABERTURA
- 5) PESTILLO
- 6) CILINDRO PASANTE (BAJO PEDIDO)
- 7) CANCELA

**CONTROLES FINALES**

Alimente la automatización y ejecute uno o varios ciclos completos de apertura y cierre controlando lo siguiente:

- El funcionamiento correcto de los dispositivos de seguridad
- El movimiento regular de las hojas;
- La retención correcta de los estribos de fijación;
- Que el cable de alimentación se mueva con libertad
- Que el conjunto de la cancela cumpla con las normativas EN 12453 y EN 12445

**MANTENIMIENTO**

Realice los controles periódicos de la estructura y en especial:

- Compruebe que las bisagras funcionen perfectamente.
- Compruebe que las hojas estén bien equilibradas. La prueba se realiza desbloqueando el operador y comprobando que las hojas no se muevan solas.
- Compruebe que los dispositivos de seguridad funcionen correctamente.
- Desbloquee el operador y compruebe que no haya puntos de fricción a lo largo de toda la carrera.
- Controle periódicamente la regulación correcta de la fuerza de empuje del operador y la eficiencia del dispositivo de desbloqueo que permite el funcionamiento manual (véase el párrafo correspondiente).
- Los dispositivos de seguridad instalados en el equipo deben controlarse cada seis meses.

**MAL FUNCIONAMIENTO**

En caso de anomalías de funcionamiento sin resolver, desconecte la alimentación del sistema y solicite la intervención de personal capacitado (instalador). Mientras el sistema esté fuera de servicio, active el desbloqueo manual para permitir la apertura y el cierre manual.

## Declaración de conformidad UE

El fabricante:

**GI.BI.DI. S.r.l.**

Via Abetone Brennero, 177/B,  
46025 Poggio Rusco (MN) ITALY

declara que los productos:

**OPERADOR ELECTROMECAÁNICO SNAPPER 250**

cumplen la siguiente Directiva:

- **2014/30/UE;**
- **2014/35/UE;**

y que se han aplicado las siguientes normas armonizadas:

- **EN 61000-6-2:2005; EN 61000-6-3:2007 + A1:2011**
- **EN 60335-1:2002 + A1:2004 + A11:2004 + A12:2006 + A2:2006 + A13:2008 + A14:2010 + A15:2011; EN 60335-2-103:2003 + A11:2009;**

El producto, con limitación a las partes aplicables, también cumple con las siguientes normas:

- **EN 13241-1:2003 + A1:2011; EN 12445:2002; EN 12453:2002; EN 12978:2003 + A1:2009.**

Asimismo declara que el producto no debe utilizarse hasta que la máquina en la que tiene que ser incorporado no haya sido declarada conforme con la Directiva 2006/42/CE.

Fecha 01/03/2021

El Representante Legal  
Michele Prandi



## NL

## VOORWOORD

De aandrijving SNAPPER voor draaihekken is een elektromechanische aandrijving, die de beweging via een gearculeerd armsysteem aan de vleugel overdraagt. De poort wordt vergrendeld wanneer de motor niet in gebruik is. Bij gesloten poorten moet een elektrisch slot voorzien worden.

## WAARSCHUWINGEN VOOR DE INSTALLATIE

- Alvorens met de installatie te beginnen, dient men een magnetothermische differentieelschakelaar met een maximale stroomsterkte van 10A stroomopwaarts van de installatie geplaatst te worden. De schakelaar moet een meerpolige onderbreking van de contacten waarborgen, met een openingsafstand van minstens 3 mm.
- Alle materialen die in de verpakking aanwezig zijn, moeten buiten bereik van kinderen worden gehouden, omdat dit potentiële bronnen van gevaar zijn.
- De fabrikant wijst alle verantwoordelijkheid af voor de juiste werking van de automatisering indien niet de originele componenten en accessoires worden gebruikt die geschikt zijn voor de beoogde toepassing.
- Controleer aan het einde van de installatie altijd zorgvuldig of het systeem en de gebruikte apparaten correct werken.
- Deze handleiding is bedoeld voor personen die gekwalificeerd zijn voor de installatie van "apparaten onder spanning"; daarom is een goede kennis van de techniek vereist, en moet de installatie uitgevoerd worden door vakmensen, in overeenstemming met de geldende voorschriften.
- Onderhoud moet door bevoegd personeel uitgevoerd worden.
- Voordat u reinigings of onderhoudswerkzaamheden uitvoert, moet u het apparaat van het elektriciteitsnet loskoppelen.
- Dit product is uitsluitend ontworpen en gebouwd voor het gebruik dat is vermeld in deze documenten.
- Gebruik dat niet is vermeld in deze documenten kan leiden tot schade aan het product en mogelijk gevaar voor zaken en/of personen inhouden.
- Controleer het beoogd eindgebruik en verzeker u ervan dat alle nodige beveiligingen voorzien zijn.
- Het gebruik van de producten en hun bestemming voor andere dan de beoogde doeleinden zijn niet getest door de fabrikant, daarom vallen de uitgevoerde werken onder de volledige verantwoordelijkheid van de installateur.
- Geef de automatisering aan met goed zichtbare waarschuwingsplaatjes.
- Verwittig de gebruiker dat kinderen of dieren zich niet nabij de poort mogen ophouden of spelen.
- Bescherm de gevaarlijke punten degelijk (bijvoorbeeld door middel van een veiligheidslijst).
- Controleer of het systeem correct is geaard: verbind alle metalen onderdelen van de sluiting (deuren, poorten, enz.) en alle onderdelen van het systeem die voorzien zijn van een aardingsklem.
- Gebruik enkel originele delen voor eender welk type onderhoud of herstelling.
- Voer geen enkele wijziging uit aan de onderdelen van de automatisering zonder uitdrukkelijke toestemming van de fabrikant.
- Gi.Bi.Di. S.r.l. behoudt zich het recht voor om de technische gegevens zonder voorafgaande kennisgeving te wijzigen, in functie van de evolutie van het product.

**WAARSCHUWINGEN VOOR DE GEBRUIKER**

- In geval van defect of abnormale werking, ontkoppel de voeding stroomopwaarts van het apparaat en bel de technische assistentie.
- Controleer regelmatig de werking van de beveiligingen. Eventuele herstellingen moeten uitgevoerd worden door gespecialiseerd personeel, met originele en gecertificeerde materialen.
- Het product mag niet worden gebruikt door kinderen of personen met verminderde fysieke, sensorische of mentale capaciteiten, of met een gebrek aan ervaring en kennis, tenzij ze correct zijn opgeleid.
- Werk niet aan de besturing voor afstellingen en/of onderhoud.

**LET OP: BELANGRIJKE INSTRUCTIES VOOR DE VEILIGHEID .**

Het is belangrijk, voor de veiligheid van de personen, deze instructies op te volgen.  
Bewaar deze handleiding.

NL

## TECHNISCHE EIGENSCHAPPEN

Aandrijving	SNAPPER 250
Type	Elektromechanisch, onomkeerbaar met gearticuleerde arm
Voedingsspanning	230Vac
Geabsorbeerd vermogen	100 W (~1000 N)
Elektrische motor	24 Vdc
Max. draaimoment	250 Nm
Maximale lengte vleugel	2,5 m
	In geval van toepassing op vlakke/gesloten poorten moet een elektrisch slot voorzien worden
Max. gewicht vleugel	250 Kg
Openingsnelheid vleugel	10 °/s
Bedrijfstemperatuur	-20°C + 60°C
Beschermingsgraad	IP 44
Frequentie van gebruik	Intensief
Encoder	In de motor ingebouwd

## ELEKTRISCHE AANSLUITMOGELIJKHEDEN

**Vorbereiding elektrische apparatuur**

Bereid de elektrische installatie voor zoals weergegeven in **fig. 1**, neem hierbij de geldende voorschriften voor elektrische installaties en de overige nationale voorschriften in acht. Houd de netvoedingverbindingen strikt gescheiden van de dienstverbindingen (fotocellen, veiligheidslijsten, bedieningsmechanismen, enz.).

De belangrijkste onderdelen zijn:

- 1- Antenne; afgeschermd coaxiale kabel
  - 2- Behuizing van de elektronische apparatuur
  - 3- Elektrisch slot; kabel met 2 geleiders van 1mm<sup>2</sup> (2x1)
  - 4- Sleutelschakelaar; kabel met 3 geleiders van 0,5 mm<sup>2</sup> (3x0,5)
  - 5- 24Vcc motoren:
    - voeding kabel met 2 geleiders van 1,5 mm<sup>2</sup> (2x1,5) WIT = +, GEEL = -, voor een kabellengte van maximaal 6 m, bij een grotere lengte moet een kabel met een grotere doorsnede worden gebruikt.
    - kabels voor ENCODER met 3 geleiders van 0,5 mm<sup>2</sup> (3x0,5).
  - 6- Meerpolige magnetothermische differentieelschakelaar met een minimale afstand tussen de contacten van 3 mm Voedingsslijn aan het apparaat 220-230V 50-60Hz; kabel met 3 geleiders van 1,5 mm<sup>2</sup> min. (3x1,5) (Neem de geldende voorschriften in acht)
  - 7- Signaalinrichting met knipperlicht van 24V; kabel met 2 geleiders van 0,75 mm<sup>2</sup> (2x0,75)
  - 8- Aftakdozen
  - 9- Zender fotocel; kabel met 2 geleiders van 0,5 mm<sup>2</sup> (2x0,5)
  - 10- Ontvanger fotocel; kabel met 4 geleiders van 0,5 mm<sup>2</sup> (4x0,5)
- A- Mechanische eindaanslag in opening.  
 B- Mechanische eindaanslag in sluiting.



**LET OP:** Het is belangrijk dat er op de voedingsspanning, stroomopwaarts van de apparatuur, een meerpolige magnetothermische differentieelschakelaar met minimale opening tussen de contacten van 3 mm geïnstalleerd wordt.

## VOORAFGAANDE WAARSCHUWINGEN

Controleer of de structuur van de poort voldoet aan de geldende normen en dat de beweging van de poort lineair is en zonder wrijving.

### Voorafgaande controles:

- Controleer of de structuur van de poort stevig genoeg is.
- De aandrijving moet in ieder geval op een versterkt punt tegen de vleugel duwen.
- Controleer of de vleugels zonder grote kracht over hun volledige slag met de hand bewogen kunnen worden.
- Indien de poort geen nieuwe installatie is, controleer dan de staat van slijtage van alle onderdelen en herstel of vervang de defecte of versleten onderdelen.

De betrouwbaarheid en veiligheid van de automatisering zijn direct afhankelijk van de staat waarin de structuur van de poort zich bevindt.

## AFMETINGEN INSTALLATIE

Gebruik de afmetingen die aangegeven zijn in de tabel van **fig. 5**.

## INSTALLATIE VAN DE AANDRIJVING

### Voorafgaande controles

Voor een correcte werking van de automatisering moet de structuur van de bestaande, of te realiseren, poort aan de volgende vereisten voldoen:

- De maximale lengte van iedere vleugel 2,5 meter
- Robuuste en stevige en structuur van de vleugels
- Regelmatige en gelijkmatige beweging van de vleugels, zonder onregelmatige wrijvingen tijdens de hele beweging
- Goede staat van de bestaande scharnieren

### Installatie van de motoren

- Controleer het meest geschikte punt voor de bevestiging van de voorste beugel van de aandrijving en markeer dit.
- Geef met een waterpas het punt aan op de pilaar voor de bevestiging van de achterste beugel.
- Identificeer het bevestigingspunt van de achterste beugel in functie van de waarden **A-B fig.5** en in functie van de algemene afmetingen **fig.2**.
- Bevestig de achterste beugel aan de pilaar **fig.6a-6b**.
- Monteer de aandrijving op de achterste beugel met de meegeleverde schroeven **fig.6c**.
- Plaats de armen en de voorste beugel op de aandrijving **fig.6d**.
- Ontgrendel de aandrijving (zie ontgrendelingsmechanisme).
- Sluit de vleugel.
- Identificeer het punt op de vleugel voor de bevestiging van de voorste beugel en bevestig deze.
- Controleer de uitlijning van de armen met een waterpas.
- Open en sluit de vleugel, over de volledige slag voor opening en sluiting. De beweging moet zonder wrijving plaatsvinden.
- Bevestig de mechanische eindschakelaars onder de motoren, **fig.6e-6f**.

## NL

**ONTGREDELINGSMECHANISME**

Als de poort handmatig bediend moet worden, vanwege een stroomonderbreking of vanwege een defect in de werking van de automatisering, moet men:

- De meegeleverde sleutel in het slot steken **fig.7**.
- De sleutel 90° verdraaien.
- De ontgrendelingshendel naar buiten trekken.

**Voer de handmatige beweging enkel in geval van een stroomonderbreking uit.**

**MONTAGE VAN HET ELEKTRISCH SLOT**

Indien er een elektrisch slot geïnstalleerd moet worden, verwijst men naar **fig.11-12**.

- 1) ELEKTRISCH SLOT
- 2) BEVESTIGINGSPLAAT ELEKTRISCH SLOT
- 3) SLOTPLAAT
- 4) AANSLAG VOOR SLOTPLAAT
- 5) VEERSLOT
- 6) DOORGAANDE CILINDER (OPAAINVRAAG)
- 7) POORT

**EINDCONTROLES**

Schakel de voeding naar de automatisering in, voer een of meerdere volledige open- en sluitcycli uit, en controleer:

- de correcte werking van de veiligheidsinrichtingen
- de regelmatige beweging van de vleugels;
- de goede bevestiging van de bevestigingsbeugels;
- of de voedingskabel vrij kan bewegen
- de volledige poortstructuur conform is aan EN 12453 en EN 12445;

**ONDERHOUD**

Voer regelmatige controles uit op de structuur van de poort, en in het bijzonder:

- de perfecte werking van de scharnieren.
- de correcte balans van de vleugels. Deze test wordt uitgevoerd door de aandrijving te ontgrendelen en na te gaan of de vleugels niet uit zichzelf bewegen.
- Controleer de correcte werking van de veiligheidsinrichtingen.
- Ontgrendel de aandrijving en controleer of er over de hele beweging geen wrijvingspunten zijn.
- Controleer regelmatig of de duwkracht van de aandrijving goed is afgesteld en of het ontgrendelingsstelsel goed functioneert zodat handbediende werking mogelijk is (zie betreffende paragraaf).
- De veiligheidsinrichtingen die op de installatie voorzien zijn, moeten om de zes maanden gecontroleerd worden.

**STORINGEN**

In het geval van aanhoudende storingen, moet de elektrische voeding naar het systeem worden uitgeschakeld en moet om tussenkomst van vakkundig personeel (installateur) worden gevraagd. Tijdens de periode dat de installatie buiten dienst is, moet de handmatige ontgrendeling ingeschakeld worden om handmatige opening en sluiting mogelijk te maken.



## EU-conformiteitsverklaring

De fabrikant :

**GI.BI.DI. S.r.l.**

Via Abetone Brennero, 177/B,  
46025 Poggio Rusco (MN) - ITALY

verklaart dat de producten:

### **ELEKTROMECHANISCHE AANDRIJVING SNAPPER 250**

conform de volgende richtlijnen zijn:

- **2014/30/UE;**
- **2014/35/UE;**
- **2014/53/UE;**

en dat de volgende geharmoniseerde normen werden toegepast:

- **EN 61000-6-2:2005; EN 61000-6-3:2007 + A1:2011**
- **EN 60335-1:2002 + A1:2004+ A11:2004 + A12:2006 + A2:2006 + A13:2008 + A14:2010 + A15:2011; EN 60335-2-103:2003 + A11:2009;**

Het product voldoet, waar van toepassing, aan de hierop volgende normen:

- **EN 13241-1:2003 + A1:2011; EN 12445:2002; EN 12453:2002; EN 12978:2003 + A1:2009.**

Bovendien verklaart dat het product niet gebruikt mag worden totdat de machine waarin het is verwerkt niet is verklaard in overeenstemming met 2006/42/CE richtlijn.

Datum 11/02/2021

De Wettelijke Vertegenwoordiger  
Michele Prandi



## DE

## VORWORT

SNAPPER für Flügeltore ist ein elektromechanischer Antrieb, der die Bewegung über ein Gelenkarmsystem auf die Tür überträgt. Wenn der Motor nicht läuft, wird eine Sperre aktiviert. Bei verkleideten Torflügeln müssen Elektroschlösser angebracht werden.

## MONTAGEHINWEISE

- Vor der Montage ist vor der Anlage ein bei max. 10 A ansprechender FI-Schalter einzubauen. Der Schalter muss die allpolige Trennung der Kontakte mit einer Öffnungsweite von mindestens 3 mm garantieren.
- Sämtliche in der Verpackung enthaltenen Materialien dürfen keinesfalls in der Reichweite von Kindern aufbewahrt werden, da es sich um potenzielle Gefahrenquellen handelt.
- Der Hersteller haftet nicht für den einwandfreien Betrieb des Automationssystems, wenn die von ihm hergestellten Komponenten und Zubehörteile, die für die bestimmungsgemäße Anwendung geeignet sind, nicht eingesetzt werden.
- Nach Abschluss der Montage stets sorgfältig den einwandfreien Betrieb der Anlage und der eingesetzten Vorrichtungen prüfen.
- Diese Anleitung wendet sich an Fachkräfte, die zur Montage von „spannungsführenden Geräten“ befugt sind. Daher werden ausreichende Fachkenntnisse im Sinne einer ausgeübten Berufstätigkeit sowie die Einhaltung und Kenntnis der geltenden Normen vorausgesetzt.
- Die Instandhaltung hat durch Fachpersonal zu erfolgen.
- Vor der Ausführung von Reinigungs- oder Instandhaltungsarbeiten das Gerät von der Stromversorgung trennen.
- Dieses Produkt wurde ausschließlich für den bestimmungsgemäßen Gebrauch gemäß den Angaben in dieser Dokumentation konstruiert und hergestellt.
- Eine nicht in dieser Anleitung beschriebene Verwendung könnte zu Beschädigungen des Produkts führen und eine Gefahrenquelle darstellen.
- Die Zweckbestimmung prüfen und dafür sorgen, dass alle erforderlichen Sicherheitsmaßnahmen getroffen werden.
- Verwendungen der Produkte in Abweichung von deren bestimmungsgemäßen Gebrauch wurden vom Hersteller nicht erprobt, daher haftet ausschließlich der Monteur für die entsprechend ausgeführten Arbeiten.
- Das Automationssystem mit gut sichtbaren Hinweisschildern kennzeichnen.
- Den Nutzer darauf hinweisen, dass Kinder oder Tiere nicht im Torbereich spielen bzw. sich dort aufhalten dürfen.
- Gefahrenstellen entsprechend schützen, z. B. mit einer Sensorleiste.
- Sicherstellen, dass die Anlage ordnungsgemäß geerdet ist: Alle Metallteile der Schließung (Türen, Tore usw.) und alle Anlagenteile, die mit Erdungsklemmen ausgestattet sind, anschließen.
- Für alle Instandhaltungs- und Reparaturarbeiten ausschließlich Originalersatzteile verwenden.
- An den Bauteilen des Systems keine Änderungen vornehmen, es sei denn, diese wurden ausdrücklich vom Hersteller genehmigt.
- Gi.Bi.Di. Srl. behält sich das Recht vor, die technischen Daten der Produkte ohne Vorankündigung im Sinne der Weiterentwicklung und Verbesserung des Produkts zu ändern.

## HINWEISE FÜR DEN NUTZER

- Bei Fehlern oder Betriebsstörungen die Stromversorgung vor dem Gerät unterbrechen und den Kundendienst verständigen.
- Die Funktionstüchtigkeit der Sicherheitsvorrichtungen regelmäßig prüfen. Etwaige Reparaturen müssen von Fachkräften unter Verwendung zertifizierter Originalersatzteile vorgenommen werden.
- Das Produkt darf nicht von Kindern, Personen mit Beeinträchtigungen der körperlichen, sensorischen oder geistigen Fähigkeiten oder von Personen verwendet werden, die keine ausreichende Erfahrung oder Kenntnis besitzen, es sei denn, sie wurden zuvor entsprechend eingewiesen.
- Keine Einstellungen und/oder Instandhaltungsmaßnahmen an der Platine vornehmen.



### **ACHTUNG: WICHTIGE SICHERHEITSHINWEISE.**

Diese Hinweise müssen eingehalten werden, um die Sicherheit von Personen zu gewährleisten.  
Diese Anleitung ist aufzubewahren.

DE

## TECHNISCHE DATEN

Antrieb	SNAPPER 250
Typ	Irreversibler elektromechanischer Antrieb mit Gelenkarm
Anschlussspannung	230Vac
Leistungsaufnahme	100 W (~1000 N)
Elektromotor	24 Vdc
Max. Drehmoment	250 Nm
Maximale Länge des Torflügels	2,5 m
	Bei Montage an vollflächigen Torflügeln ohne Ausschnitte muss ein Elektroschloss angebracht werden
Max. Flügelgewicht	250 Kg
Winkelgeschwindigkeit	10 °/s
Betriebstemperatur	-20°C + 60°C
Schutzart	IP 44
Einsatzhäufigkeit	Intensif
Encoder	im Motor integriert

## ELEKTRISCHE VORBEREITUNGEN

**Vorbereitung der elektrischen Anlage**

Die elektrische Anlage gemäß den Angaben in **Abb. 1** vorbereiten und dabei auf die geltenden Bestimmungen für elektrische Anlagen sowie auf weitere, im jeweiligen Land geltende Bestimmungen Bezug nehmen. Die Anschlüsse der Netzversorgung müssen strikt von den Zusatzanschlüssen (Lichtschranken, Sensorleisten, Steuergeräte usw.) getrennt werden. Hauptkomponenten:

- 1 - Antenne; abgeschirmtes Koaxialkabel
  - 2 - Gehäuse des Steuergeräts
  - 3 - Elektroschloss; Zweileiterkabel, Querschn. 1 mm<sup>2</sup> (2 x 1)
  - 4 - Schlüsselschalter; Dreileiterkabel, Querschn. 0,5 mm<sup>2</sup> (3 x 0,5)
  - 5 - 24-Vdc-Antrieb:
    - Versorgung Zweileiterkabel, Querschn. 1,5 mm<sup>2</sup> (2 x 1,5) WEISS = +, GELB = -, für Kabellänge bis max. 6 m, bei längeren Kabeln muss der Kabelquerschnitt erhöht werden.
    - ENCODER-Kabel, 3 Leiter, Querschn. 0,5 mm<sup>2</sup> (3 x 0,5)
  - 6 - Allpoliger FI-Schalter mit Kontaktweite mind. 3 mm  
Versorgungsleitung zum Steuergerät 220–230 V, 50–60 Hz; Dreileiterkabel, Querschn. mind. 1,5 mm<sup>2</sup> (3 x 1,5) (die geltenden Bestimmungen beachten)
  - 7 - Meldevorrichtung mit Blinkleuchte, 24 V; Zweileiterkabel, Querschn. 0,75 mm<sup>2</sup> (2 x 0,75)
  - 8 - Verteilerdose
  - 9 - Lichtschrankensender; Zweileiterkabel, Querschn. 0,5 mm<sup>2</sup> (2 x 0,5)
  - 10 - Lichtschrankenempfänger; Vierleiterkabel, Querschn. 0,5 mm<sup>2</sup> (4 x 0,5)
- A - Anschlag beim Öffnen am Boden  
B - Anschlag beim Schließen am Boden.

**ACHTUNG!**

An der Versorgungsleitung vor dem Steuergerät unbedingt einen allpoligen FI-Schalter mit einer Kontaktweite von mindestens 3 mm einbauen.

## VORSORGLICHE HINWEISE

Sicherstellen, dass die bauliche Ausführung des Tors den geltenden Bestimmungen entspricht und dass die Bewegung der Torflügel linear und reibungsfrei erfolgt.

### Vorabkontrollen:

- Sicherstellen, dass die bauliche Ausführung des Tors robust genug ist.
- In jedem Fall muss der Antrieb den Flügel an einer verstärkten Stelle anschieben.
- Sicherstellen, dass sich die Torflügel leicht von Hand über den gesamten Hubweg bewegen lassen.
- Bei nicht neu montierten Toren den Zustand sämtlicher Komponenten prüfen und fehlerhafte oder abgenutzte Teile reparieren oder ersetzen.

Zuverlässigkeit und Sicherheit des Automationssystems hängen direkt vom Zustand der Torkonstruktion ab.

## MONTAGEMASSE

Die in der Tabelle in **Abb. 5** angegebenen Maße heranziehen

## MONTAGE DES ANTRIEBS

### Vorabkontrollen

Für einen einwandfreien Betrieb des Automationssystems muss die vorhandene bzw. herzustellende Torkonstruktion folgenden Anforderungen entsprechen:

- Max. Länge des einzelnen Torflügels 2,5 m
- Robuste und steife Konstruktion der Torflügel
- Gleichmäßige Bewegung des Torflügels, die während des gesamten Hubs reibungsfrei ablaufen muss
- Guter Zustand der bestehenden Bänder

### Montage der Antriebe

- Die am besten geeignete Befestigungsstelle für den vorderen Bügel des Antriebs ausfindig machen und kennzeichnen.
- Die Stelle mithilfe einer Wasserwaage zur Befestigung des hinteren Bügels auf den Pfosten übertragen.
- Die Befestigungsstelle des hinteren Bügels mit Bezug auf die Maße **A-B (Abb. 5)** und die Gesamtabmessungen (**Abb. 2**) identifizieren.
- Den hinteren Bügel am Pfosten befestigen (**Abb. 6a-6b**).
- Montieren Sie den Antrieb mit den mitgelieferten Schrauben an der Halterung (**Abb. 6c**).
- Montieren Sie die vordere Halterung und die Arme mit dem entsprechenden Bolzen am Antrieb (**Abb. 6d**).
- Den Antrieb entriegeln (siehe Entriegelungsvorrichtung).
- Die Tür schließen
- Am Flügel die Stelle zur Befestigung des vorderen Bügels identifizieren und diesen fixieren.
- Mit einer Wasserwaage die Nivellierung des Antriebs prüfen.
- Den Torflügel von Hand öffnen und schließen, dabei eine vollständige Öffnungs- und Schließbewegung ausführen. Die Bewegung muss reibungsfrei verlaufen.
- Die mechanischen Endschalter unter den Antrieben befestigen, **Abb. 6e-6f**.

## DE

**ENTRIEGELUNGSVORRICHTUNG**

Wenn das Tor bei einem Stromausfall oder einer Störung des Automationsystems von Hand bewegt werden muss, sind die folgenden Schritte auszuführen:

- Den im Lieferumfang enthaltenen Schlüssel in das Schloss einstecken (**Abb. 7**).
- Den Schlüssel um 90° drehen.
- Den Entriegelungshebel nach außen ziehen.

**Das Tor darf nur bei unterbrochener Stromzufuhr von Hand betätigt werden.**

**MONTAGE DES ELEKTROSCHLOSSES**

Muss ein Elektroschloss eingebaut werden, wird auf die **Abb. 11-12** verwiesen.

- 1) ELEKTOSCHLOSS
- 2) BEFESTIGUNGSPLATTE ELEKTROSCHLOSS
- 3) RIEGEL
- 4) RIEGELANSCHLAG
- 5) FALLE
- 6) DURCHGEHENDER ZYLINDER (AUF WUNSCH)
- 7) TOR

**ABSCHLIESSENDE KONTROLLEN**

Den Antrieb mit Strom versorgen und einen oder mehrere komplette Öffnungs- und Schließzyklen durchführen, dabei sicherstellen, dass

- die Sicherheitsvorrichtungen einwandfrei funktionieren;
- die Flügelbewegung gleichmäßig erfolgt;
- die Befestigungsbügel fest sitzen;
- sich das Stromkabel frei bewegen kann;
- die gesamte Torkonstruktion den Bestimmungen gemäß EN 12453 und EN 12445 entspricht.

**INSTANDHALTUNG**

Es sind regelmäßige Kontrollen der Torstrukturen auszuführen, und zwar:

- Die einwandfreie Funktionstüchtigkeit der Bänder prüfen.
- Den korrekten Ausgleich der Torflügel prüfen. Die Kontrolle wird durchgeführt, indem der Antrieb entriegelt und überprüft wird, ob sich die Torflügel von allein bewegen.
- Die einwandfreie Funktionstüchtigkeit der Sicherheitsvorrichtungen überprüfen.
- Den Antrieb entriegeln und sicherstellen, dass der gesamte Hub reibungsfrei erfolgt.
- Regelmäßig die korrekte Einstellung der Schubkraft des Antriebs und die Funktionstüchtigkeit des Entriegelungssystems, das für den manuellen Betrieb erforderlich ist, überprüfen (siehe entsprechenden Abschnitt).
- Die an der Anlage montierten Sicherheitsvorrichtungen müssen alle sechs Monate geprüft werden.

**BETRIEBSSTÖRUNGEN**

Bei jeder Funktionsstörung, die nicht behoben werden kann, die Stromzufuhr zum System unterbrechen und eine Fachkraft (Monteur) benachrichtigen. Während das Tor außer Betrieb gesetzt ist, die Entriegelung aktivieren, damit das Öffnen und das Schließen manuell erfolgen können.

## EU-Konformitätserklärung

Der Hersteller:

**GI.BI.DI. S.r.l.**

Via Abetone Brennero, 177/B,  
46025 Poggio Rusco (MN) - ITALY

erklärt, dass die Produkte:

**ELEKTROMECHANISCHER ANTRIEB SNAPPER 250**

erklärt, dass die Produkte:

**ÖLHYDRAULISCHER ANTRIEB FLOOR 854-850-884-880**

den folgenden Richtlinien entsprechen:

- **2014/30/UE;**
- **2014/35/UE;**
- **2014/53/UE;**

und dass die nachfolgenden harmonisierten Vorschriften angewendet wurden:

- **EN 61000-6-2:2005; EN 61000-6-3:2007 + A1:2011**
- **EN 60335-1:2002 + A1:2004+ A11:2004 + A12:2006 + A2:2006 + A13:2008 + A14:2010 + A15:2011; EN 60335-2-103:2003 + A11:2009;**

Das Produkt entspricht, auf die anwendbaren Teile begrenzt, folgenden Normen:

- **EN 13241-1:2003 + A1:2011; EN 12445:2002; EN 12453:2002; EN 12978:2003 +A1:2009.**

Darüber hinaus erklärt der Hersteller, dass das Produkt nicht verwendet werden darf, bis die Maschine, in die es eingebaut wird, für konform mit der Richtlinie 2006/42/EG erklärt wurde.

Datum 22/10/2021

Gesetzlicher Vertreter  
Michele Prandi



# GIBIDI

**GI.BI.DI. S.r.l.**

Via Abetone Brennero, 177/B  
46025 Poggio Rusco (MN) - ITALY  
Tel. +39.0386.52.20.11  
Fax +39.0386.52.20.31  
E-mail: [info@gibidi.com](mailto:info@gibidi.com)

Numero Verde: 800.290156

[www.gibidi.com](http://www.gibidi.com)

