

Vega VMI100, VMC100, VMC120, VMIC100/120



Moduli indirizzabili Addressable module



Questo dépliant è inteso come una guida rapida. Per una completa descrizione di questo prodotto, fare riferimento al Manuale di installazione della centrale.

DESCRIZIONE GENERALE

I moduli della serie VEGA sono dispositivi di interfaccia, controllati da microprocessore, che si adoperano per il monitoraggio e/o controllo di apparecchiature ausiliarie. Il protocollo digitale VEGA, adoperato dalla centrale antincendio, fornisce un elevato scambio di dati e precise caratteristiche che provvedono una migliore elaborazione dei segnali.

ISOLATORE DI CORTOCIRCUITO

Tutti I dispositivi della serie ARGUS Vega sono già muniti di isolatori per protezione contro i cortocircuiti.

AVVERTENZA: Scollegate il loop prima di procedere con l'installazione del rivelatore.

ATTENZIONE: Questo dispositivo è sensibile alle scariche elettrostatiche. Devono essere prese le dovute precauzioni onde evitare danni ai circuiti durante l'installazione.



INSTALLAZIONE

Il modulo VEGA può essere usato solamente con un sistema antincendio compatibile che adopera il protocollo di comunicazione VEGA.

I moduli vanno installati e posizionati seguendo le norme nazionali e/o europee vigenti in materia di impianti elettrici e le norme di sicurezza degli impianti.

Le connessioni ai morsetti sono sensibili alla polarità pertanto è essenziale accertarsi della correttezza delle connessioni (fare riferimento alla tabella attinente).

I moduli sono muniti di una morsettieria femmina e una resistenza fine linea da 27Kohm.

INDIRIZZAMENTO

È possibile assegnare l'indirizzo al modulo VEGA manualmente tramite un dispositivo di programmazione (VPU100), oppure chiedere alla centrale di assegnare automaticamente l'indirizzo (questa operazione è possibile solo con centrali predisposte a questa funzione).

È possibile assegnare un indirizzo da 1 a 240. Ciascun dispositivo del "loop" deve avere un indirizzo differente.

1. Per i collegamenti usare il cavetto fornito con il programmatore (vedi "Manuale d'istruzioni VPU100").
2. Dopo aver installato tutti i pulsanti VEGA VCP100 e i dispositivi del "loop", alimentare il circuito.

This leaflet is intended as a quick reference and installation guide. Please refer to the Control panel Installation Manual for detailed information.

OVERVIEW

The VEGA series loop-powered modules are microprocessor-controlled interface devices that allow monitoring and/or control of ancillary devices.

The VEGA digital communication protocol, used by the control panel, provides rapid data exchange and delivers a set of features that ensure superior-rate signal processing. The bicolour status LED (red/green) is activated by the control panel.

SHORT-CIRCUIT ISOLATOR

All VEGA series devices are provided with short-circuit protection and loop isolators.

WARNING: Disconnect the loop power before installing devices.

CAUTION: Electrostatic Sensitive Device. Observe precautions when handling and making connections.



INSTALLATION

The VEGA Addressable Module must be used only with compatible control panels employing the VEGA communication protocol.

The placement of modules should comply with acknowledged national or international application standards and codes.

Connections to the terminals are polarity sensitive, therefore, please check by referring to the wiring table of the respective model.

Modules are provided with female terminal boards and 27Kohm EOL resistors.

SETTING THE ADDRESS

Devices can be addressed by using a special hand-held Programming Unit (VPU100), or they can be auto-addressed by the panel (subject to the control panel features). Each device on the loop must have a different address (from 1 to 240).

1. Connect the call point using the proper cable (refer to the VPU100 Instructions Manual).
2. After installing all the call points and loop devices, power up the system in accordance with the Fire control panel instructions.

SPECIFICHE TECNICHE	TECHNICAL SPECIFICATION	Val.
Tensione di alimentazione	Power Supply	10-40 V=
Corrente assorbita a riposo	Average current consumption	120µA
Max corrente assorbita LED	Max LED current consumption	6mA @ 24V=
Temperatura di funzionamento	Operating Temperature Range	-30°C / +70°C
Umidità (senza condensa)	Humidity (no condensation)	95% RH
Dimensioni (senza staffe)	Dimensions (w/o brackets)	87x87x32mm
Max sezione del cavo	Max wire gauge	2.5mm ²
Peso	Weight	200gr

AVVERTENZA: Il modulo deve essere munito di una protezione contro sovratensione, in modo da evitare ai circuiti i danni causati da tensione transitoria durante la commutazione di carichi induttivi.

È necessario connettere un diodo con una tensione breakdown di almeno 10 volte la tensione del circuito (solamente applicazione dc) o un varistore (applicazione ac o dc) in parallelo al carico.

WARNING: When switching inductive load, in order to protect the device from surges caused by back EMF as the load is switched, it is important to protect the relay contacts.

A diode with a reverse breakdown voltage of at least ten times the circuit voltage (dc application only), or a varistor (ac or dc applications) should be connected across the load.

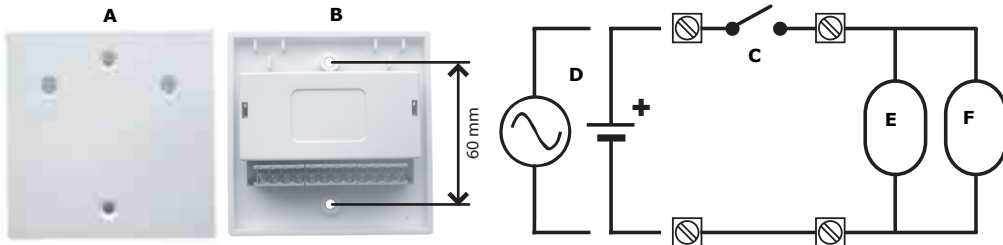

A	Modulo per il montaggio ad incasso (fronte)	Wall mounting module (front)
B	Modulo per il montaggio ad incasso (retro)	Wall mounting module (rear)
C	Contatto	Contact
D	Tensione continua o alternata	Direct or alternate voltage
E	Diodo o varistore	Diode or varistor
F	Carico	Load

MODULO DI INGRESSO SUPERVISIONATO VMI100

Questo modulo fornisce il monitoraggio di contatti normalmente aperti e apparecchiature di controllo di sistemi antincendio (vedi Fig.1).

Resistenza di fine linea (R_{eol}) 27Kohm

Resistenza d'allarme (R_w) 10Kohm

MODULO DI USCITA SUPERVISIONATO VMC100

Questo modulo permette di controllare, tramite la chiusura dei contatti, le apparecchiature ausiliarie (es. porte antincendio) (Fig.2).

Resistenza di fine linea (R_{eol}) 27Kohm

Massimo carico sui contatti del relè:
30V_{ac} 2A o 30V_{dc} 2A (Carico resistivo)

MODULO DI USCITA SCAMBIO LIBERO VMC120

Questo modulo fornisce contatti (scambio libero) per il controllo di apparecchiature ausiliarie (es. porte antincendio) (Fig.3).

Massimo carico sui contatti del relè:
30V_{ac} 2A o 30V_{dc} 2A (Carico resistivo)

MODULO DI INGRESSO/USCITA SUPERVISIONATO VMIC100/VMIC120

Questo è un dispositivo che unisce le caratteristiche di un modulo d'ingresso ed un modulo d'uscita in un'unica struttura. VMIC100 è Supervisionato (Fig.4), mentre VMIC120 è a scambio libero (Fig.5).

Resistenza di fine linea (R_{eol}) 27Kohm

Resistenza d'allarme (R_w) 10Kohm

Massimo carico sui contatti del relè:
30V_{ac} 2A o 30V_{dc} 2A (Carico resistivo)

VMI100 SINGLE SUPERVISED INPUT MODULE

This module provides monitoring of Normally Open contact fire alarm and supervisory devices (see Fig.1).

End of Line resistor (R_{eol}) 27Kohm

Alarm resistor (R_w) 10Kohm

VMC100 SINGLE SUPERVISED OUTPUT MODULE

This module provides control by closing contacts of ancillary devices such as fire shutters (Fig.2).

End of Line resistor (R_{eol}) 27Kohm

Relay contact ratings: 30Vac, 2A or 30Vdc, 2A
(Resistive load)

VMC120 FREE-CONTACTS SINGLE OUTPUT MODULE

This module provides pole-changeover contacts for the control of ancillary devices such as fire shutters (Fig.3).

Relay contact ratings: 30V_{ac} 2A or 30V_{dc} 2A
(Resistive load)

VMIC100/VMIC120 SUPERVISED INPUT/OUTPUT MODULE

This module combines input and output features in a single device. VMIC100 is Supervised (Fig. 4) and VMIC120 is form C (Fig.5).

End of Line resistor (R_{eol}) 27Kohm

Alarm resistor (R_w) 10Kohm

Relay contact ratings: 30V_{ac} 2A or 30V_{dc} 2A
(Resistive load)

Fig. 1

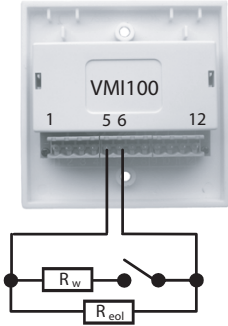

Fig. 2

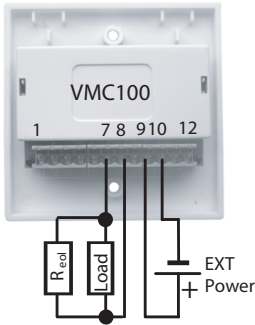

Fig. 3

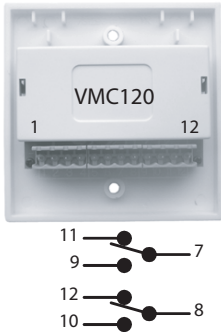
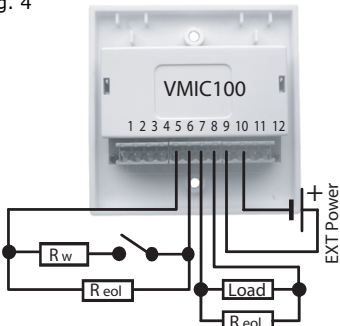

Fig. 4



N°	Morsetto	Terminal
1	Linea + IN	Line + IN
2	Linea + OUT	Line + OUT
3	Linea - IN	Line - IN
4	Linea - OUT	Line - OUT
5	Ingresso + supervisionato	Supervised + Input
6	Ingresso - supervisionato	Supervised - Input
7	Non in uso	Not used
8	Non in uso	Not used
9	Non in uso	Not used
10	Non in uso	Not used
11	Non in uso	Not used
12	Non in uso	Not used

N°	Morsetto	Terminal
1	Linea + IN	Line + IN
2	Linea + OUT	Line + OUT
3	Linea - IN	Line - IN
4	Linea - OUT	Line - OUT
5	Non in uso	Not used
6	Non in uso	Not used
7	Carico +	Load +
8	Carico -	Load -
9	Alimentazione esterna +	Ext Power +
10	Alimentazione esterna -	Ext Power -
11	Non in uso	Not used
12	Non in uso	Not used

N°	Morsetto	Terminal
1	Linea + IN	Line + IN
2	Linea + OUT	Line + OUT
3	Linea - IN	Line - IN
4	Linea - OUT	Line - OUT
5	Non in uso	Not used
6	Non in uso	Not used
7	Comune 1	Common 1
8	Comune 2	Common 2
9	Normalmente aperto1	Normally open 1
10	Normalmente aperto2	Normally open 2
11	Normalmente chiuso1	Normally closed 1
12	Normalmente chiuso2	Normally closed 2

N°	Morsetto	Terminal
1	Linea + IN	Line + IN
2	Linea + OUT	Line + OUT
3	Linea - IN	Line - IN
4	Linea - OUT	Line - OUT
5	Ingresso + supervisionato	Supervised + Input
6	Ingresso - supervisionato	Supervised - Input
7	Carico +	Load +
8	Carico -	Load -
9	Alimentazione esterna +	Ext Power +
10	Alimentazione esterna -	Ext Power -
11	Non in uso	Not used
12	Non in uso	Not used

Fig. 5

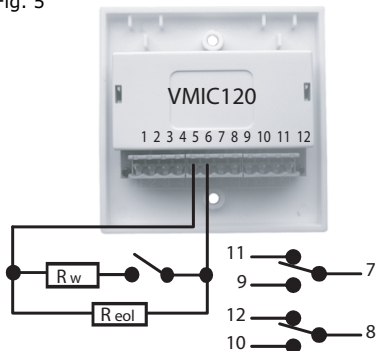

N°	Morsetto	Terminal
1	Linea + IN	Line + IN
2	Linea + OUT	Line + OUT
3	Linea - IN	Line - IN
4	Linea - OUT	Line - OUT
5	Ingresso + supervisionato	Supervised + Input
6	Ingresso - supervisionato	Supervised - Input
7	Comune 1	Common 1
8	Comune 2	Common 2
9	Normalmente aperto1	Normally open 1
10	Normalmente aperto2	Normally open 2
11	Normalmente chiuso1	Normally closed 1
12	Normalmente chiuso2	Normally closed 2

AVVERTENZE E LIMITAZIONI

I dispositivi ARGUS SECURITY sono stati costruiti utilizzando componenti e materiali plastici altamente resistenti ad agenti atmosferici. In ogni modo, per evitare il rischio di malfunzionamento causato da fattori esterni, è consigliabile cambiare i moduli dopo 10 anni di uso continuo. Questi dispositivi possono essere usati solamente con una centrale antincendio compatibile. È necessario eseguire una prova di corretto funzionamento del sistema antincendio almeno una volta all'anno. È necessario eseguire un appropriato sopralluogo e precisa valutazione del rischio reale per definire i criteri del progetto (da aggiornare regolarmente) dell'impianto. Fare riferimento e osservare le norme nazionali e/o europee vigenti in materia per le impianti elettrici e le norme di sicurezza degli impianti.

GARANZIA

Questo prodotto è garantito contro eventuali difetti dei materiali e della lavorazione per un periodo di 36 mesi effettiva dalla data indicata su ciascun prodotto. La garanzia non copre difetti dovuti ad uso improprio ed incuria. Questo prodotto deve essere reso per riparazioni o sostituzione ad INIM Electronics tramite il vostro venditore, insieme ad un resoconto del problema riscontrato. Ulteriori informazioni sulle nostre condizioni di Garanzia del prodotto e politica di ritorno sono disponibili su richiesta.

WARNINGS AND LIMITATIONS

Our devices use high quality electronic components and plastic materials that are extremely resistant to environmental deterioration. However, after 10 years of continuous operation, it is advisable to replace modules in order to reduce the risk of decreased performance caused by external factors.

These devices must be used with compatible control panels only. Fire detection systems must be tested and serviced on a regular basis in order to verify proper operation.

When installing a fire detection system, always refer to, and comply with National and International Fire Codes and Standards.

Appropriate risk assessment should be undertaken initially (and updated periodically) to determine the criteria for the application.

WARRANTY

The manufacturer warrants that for a period of 36 months the product shall be free of defects in materials and workmanship, effective from the date of production indicated on each product. The warranty applies only to defects in parts and workmanship relating to normal use, and does not cover improper use or negligence.

This product must be returned, via your authorized dealer, to INIM Electronics for repair or replacement together with a detailed description of the cause for complaint. Full details of our Warranty & Product Return Policy are available on request.

Le informazioni contenute nel presente foglio sono soggette a modifiche senza preavviso e non rappresentano un impegno da parte della INIM Electronics.

INIM Electronics s.r.l.
 via Fosso Antico, Centobuchi
 63033, Monteprandone, (AP) Italy
 Tel. +39 0735 70 50 07
 Fax +39 0735 70 49 12
 www.inim.biz
 info@inim.biz

INIM Electronics reserves the right to change the technical specifications of this product without prior notice.