

Alimentatore Ausiliario Serie HLS PS

HLSPS25



Manuale Utente

M-327.1-HLSPS25-ITA
Rev. A.1 06/2015

Notifier si riserva di modificare le Informazioni in questo documento senza preavviso

INDICE:

1. INSTALLAZIONE ALIMENTATORI SERIE HLS PS	4
Controllo preliminare.....	4
Pre-installazione	5
Installazione del box a parete.....	6
2. FUNZIONI E LED	7
Pannello frontale:.....	7
Led esterni:	7
Led interni:	7
3. CARATTERISTICHE	8
Batterie	9
Relé di guasto.....	9
Collegamenti:.....	10
4. LED:	12
5. SPECIFICHE	14

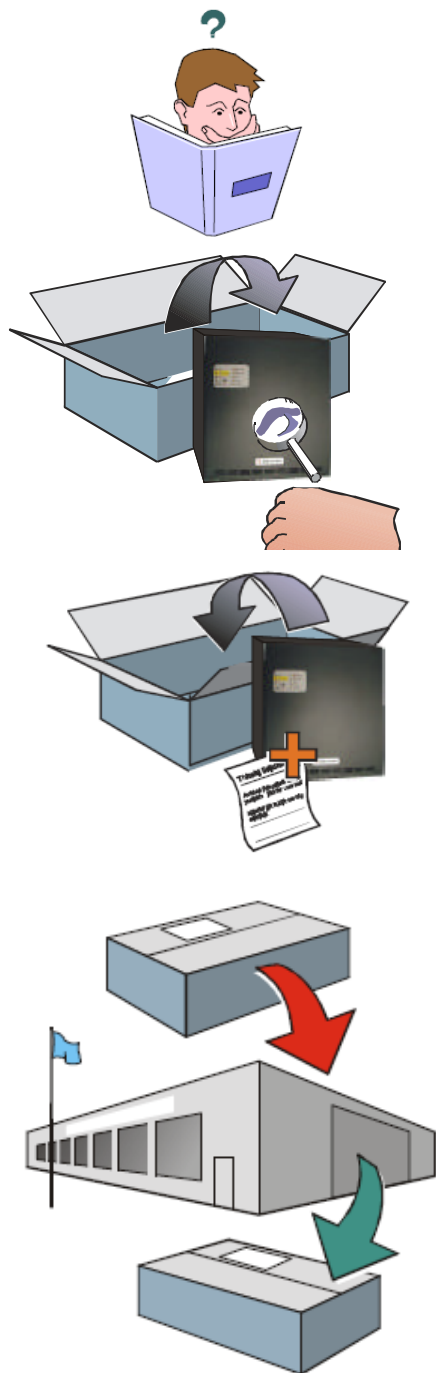

1. INSTALLAZIONE ALIMENTATORI SERIE HLSPS

Gli Alimentatori della serie HLS PS sono facilmente installabili seguendo le indicazioni e le procedure descritte in questo manuale.

Seguire attentamente tutte le istruzioni di questo manuale per evitare di danneggiare sia l'alimentatore sia altri componenti dell'impianto.

Controllo preliminare

Prima di iniziare l'installazione dell'alimentatore è necessario seguire le seguenti istruzioni.

La procedura sotto descrive il processo da seguire nel caso in cui l'apparecchiatura o i suoi accessori siano stati danneggiati durante il trasporto:

1. Dopo la rimozione del prodotto dalla confezione effettuare una prima ispezione visiva, se viene rilevato un danno non dovete procedere con l'installazione, ma contattate il vostro fornitore.

La stessa procedura va seguita nel caso il prodotto venga danneggiato durante le prime fasi d'installazione a parete.

2. Per agevolare il fornitore, siete pregati di fornirgli il maggior numero di dettagli relativi al guasto riscontrato, indicando chiaramente i dettagli di eventuali problemi tecnici, la data di ricevimento, condizioni di imballaggio, ecc.
3. Se il prodotto deve essere restituito al fornitore, ove possibile, siete pregati di utilizzare l'imballaggio originale.



ATTENZIONE

L'edificio in cui il dispositivo è installato dovrebbe prevedere punti per la messa a terra e questi devono essere facilmente accessibili al fine di scollegare l'apparecchio dalla rete senza difficoltà.

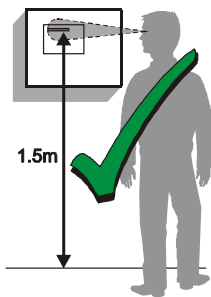
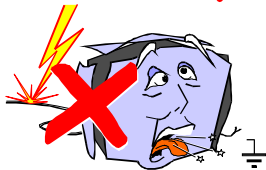
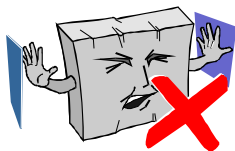
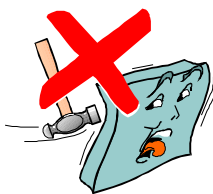
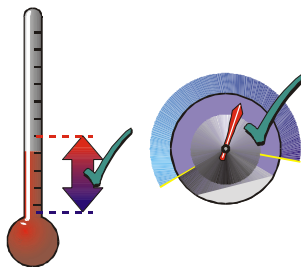

Pre-installazione

Prima di scegliere il locale dove installare l'alimentatore ausiliario, considerare i seguenti fattori:

- L'ambiente deve avere un range di temperature compreso tra: -5 °C to 40 °C
- L'umidità relativa non deve superare la soglia di: 93% (senza condensa)
- Non lasciare il materiale in ambienti con alti livelli di umidità.
- Non lasciare il materiale in ambienti ad alto rischio di urti o vibrazioni.
- Non installare questo dispositivo in ambienti stretti che potrebbero causare difficoltà nelle fasi di installazione e mantenimento del dispositivo.

Protezione da sovratensioni

Quest'apparecchiatura contiene dei dispositivi di protezione transitoria. Anche se nessun sistema è completamente immune da scariche e/o interferenze è possibile ridurre la suscettibilità a questi fenomeni collegando in maniera corretta l'apparecchiatura ad una messa a terra.

Come per tutti i dispositivi allo stato solido, questo sistema può funzionare in modo irregolare o essere danneggiato se sottoposto a scariche e interferenze elettriche. È sconsigliato l'uso di cavi e/o antenne in testa o al di fuori della centrale poiché potrebbero causare maggior rischio di interferenze.

L'alimentatore deve essere installato a parete in modo che i led siano facilmente visibili. L'altezza di installazione deve essere di 150 cm.

Pulizia

L'alimentatore deve essere pulito periodicamente con un panno privo di lanugine morbido e umido. **Non usare solventi.**

Installazione del box

1. Posizionare il box contro la parete, contrassegnare la posizione dei fori di fissaggio assicurandosi che il box sia in piano.

La figura sotto mostra la posizione dei fori di fissaggio del contenitore, NON utilizzare in nessun caso il contenitore come guida durante la foratura!

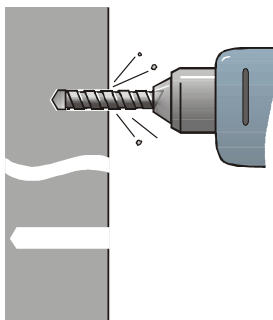
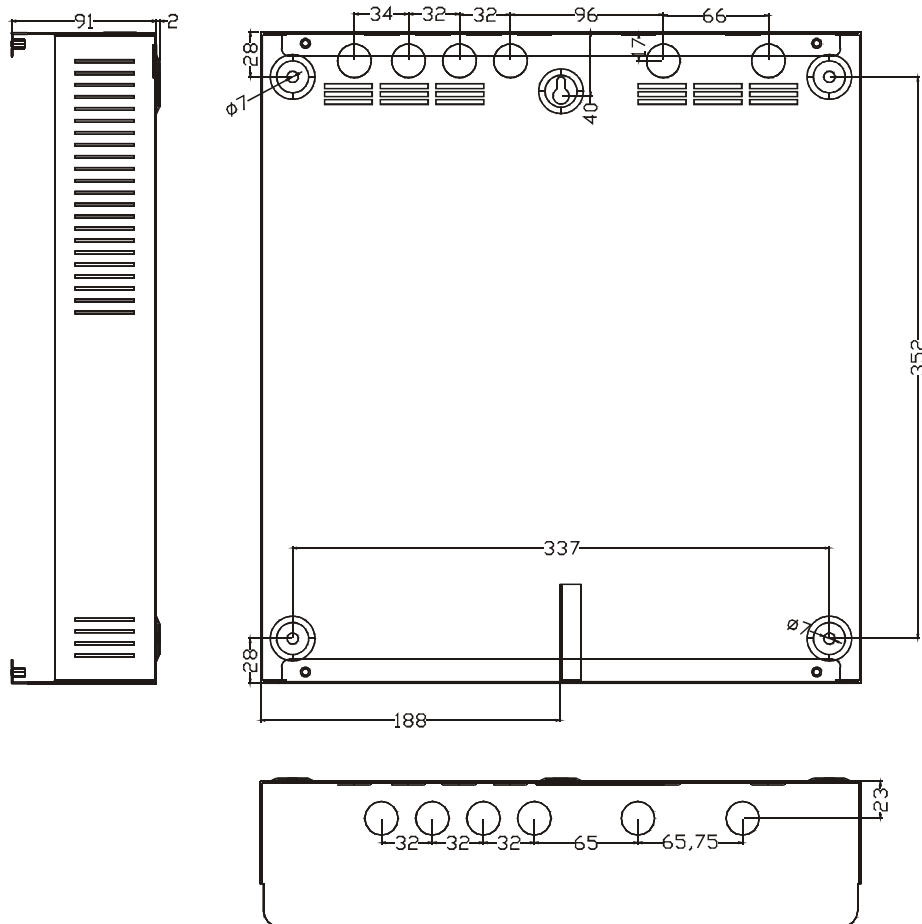

2. Forare il muro.
3. Preparare le aperture necessarie per l'accesso dei cavi.
4. Avvitare il box alla parete utilizzando i fori di fissaggio e le viti.

2. FUNZIONI E LED

Pannello frontale:

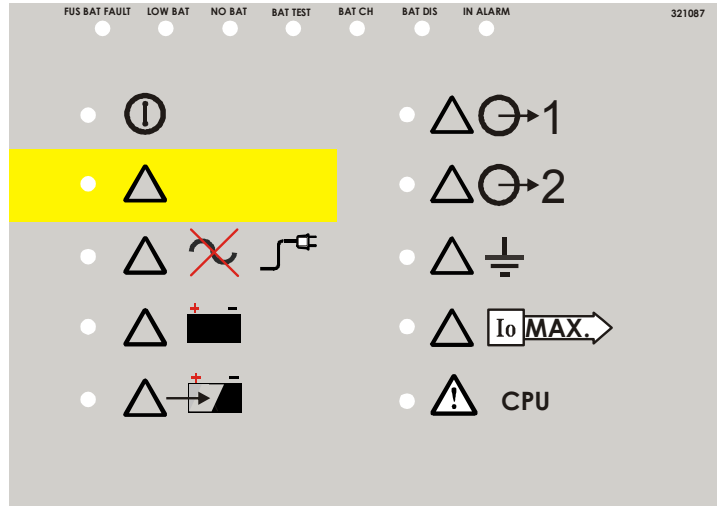

Led esterni:

	=> Alim. Rete Presente		=> Guasto uscita 1
	=> Guasto		=> Guasto Uscita 2
	=> Guasto Alimentazione		=> Guasto Terra
	=> Guasto batteria		=> Sovraccarico
	=> Guasto ricarica batteria		=> Guasto Sistema

Led interni:



FUS BAT FAULT	LOW BAT	NO BAT	BAT TEST	BAT CH	BAT DIS	IN ALARM
FUS BAT FAULT	=>	Guasto Fusibile Batterie				
LOW BAT	=>	Capacità batteria sotto il 25%				
NO BAT	=>	Batteria non rilevata				
BAT TEST	=>	Test batterie in corso				
BAT CH	=>	Ricarica batteria in corso				
BAT DIS	=>	Batteria scarica				
IN ALARM	=>	Allarme presente, carica batteria disabilitato				

3. CARATTERISTICHE

Questo alimentatore è stato progettato per soddisfare i requisiti di EN54.4 al fine di fornire una fonte d'alimentazione decentrata rispetto alla posizione della centrale.

L'alimentatore opera a 115/230Vca e 50/60 Hz.

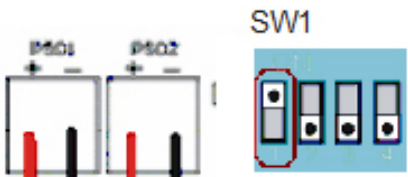
L'alimentatore fornisce 2.4 Ampere e 300mA/600mA per la ricarica delle batterie, ed è in grado di fornire 1.10A di corrente per ogni uscita. Di default il DIP SW1 è in posizione ON. È comunque possibile spostare l'intera corrente disponibile in un'unica uscita posizionando il DIP SW1 in OFF. In questo caso, tutta la corrente disponibile (2.20A) verrà portata attraverso l'uscita PSO1.

HLS PS25	PS01	PS02
	1.1 Amp	1.1 Amp
	2.20 Amp	0

Batterie

Il DIP SW2 permette di selezionare la corrente massima di ricarica delle batterie.

Con il DIP SW2 in posizione ON (in alto), possono essere caricate batterie da 7Amp/h con corrente da 300mA. Con il DIP SW2 in posizione OFF (in basso), possono essere caricate batterie da 17A/h con corrente da 600mA.

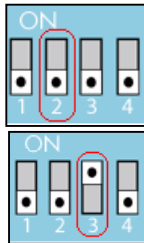

DIP SW2: in OFF, la ricarica sarà limitata a 600mA.

DIP SW3: DIP in ON per future applicazioni.

DIP SW4: per future applicazioni.

Relè di guasto

L'alimentatore è provvisto di un relè di guasto per riportare in centrale la segnalazione.

Ogni guasto ha un ritardo di 30 secondi dalla rilevazione del guasto alla attivazione del relè, eccetto per mancanza d'alimentazione di rete, che sarà indicata dopo un ritardo di 8 minuti per evitare guasti provenienti da interruzioni intermittenti della corrente.

In stand-by, il relè di guasto è eccitato (normale funzionamento), in caso di guasto, il relè si disattiverà.

Relè di guasto

FAULT Morsetto con tre terminazioni

- 1 (Sinistra) C Comune
- 2 (Centro) NC Normalmente Chiuso
- 3 (Destra) NA Normalmente Aperto

Il relè di guasto opera nel seguente modo:

Non supervisionato (senza alimentazione) o in condizioni di guasto

- Tra C e NC → Continuo
- Tra C e NO → Circuito aperto

Supervisionato senza guasti, STATO NORMALE

- Tra C e NC → circuito aperto
- Tra C e NO → continuo

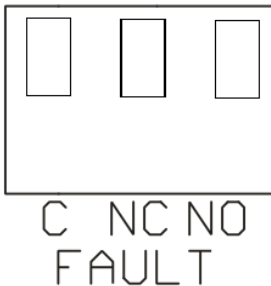

Collegamenti:

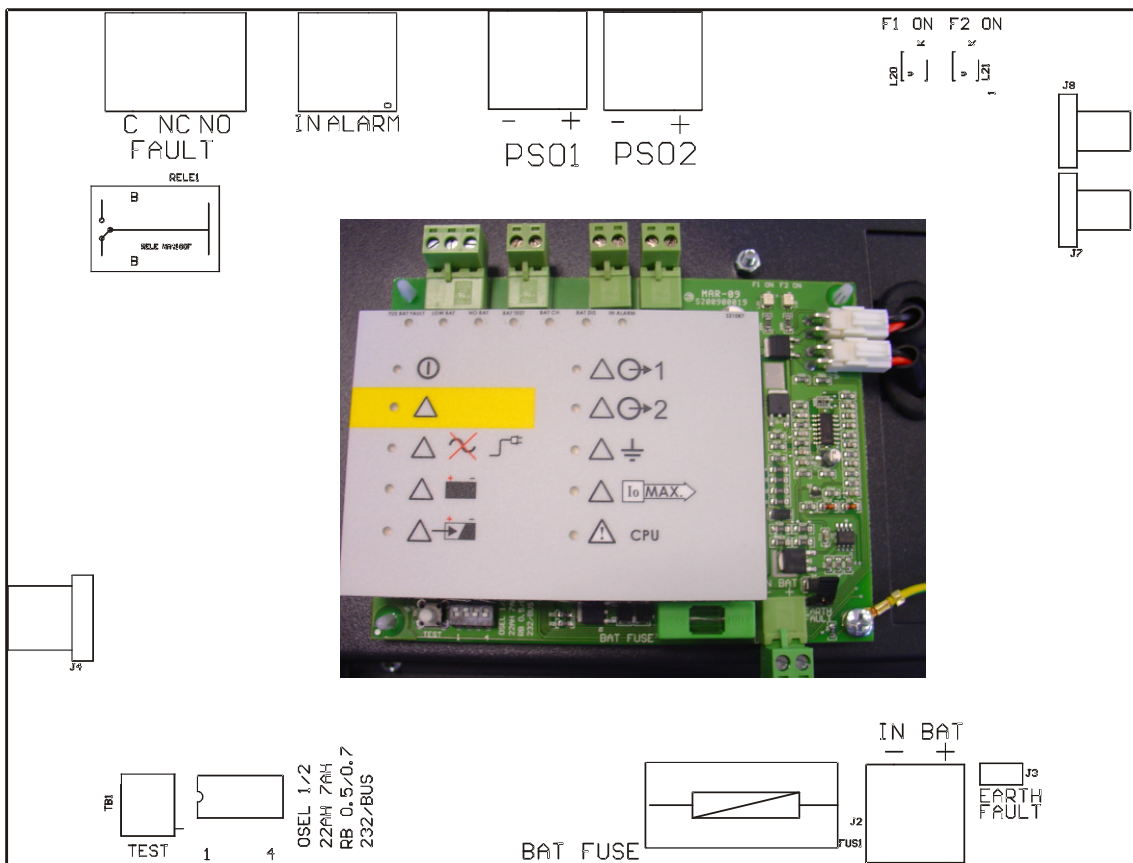

I seguenti 4 connettori sono posizionati nella parte superiore dell'unità di controllo:

- FAULT (C)**
- FAULT (NC)**
- FAULT (NA)**

Il relè di guasto può essere collegato ad un modulo d'ingresso indirizzato per segnalare qualsiasi anomalia ad una centrale incendio.



- IN ALARM (+)**
- IN ALARM (-)**

Ingresso d'allarme per disabilitare, momentaneamente, la ricarica delle batterie e fornire i 300/600mA di carico alle uscite. Per questo, è necessario chiudere i terminali **IN ALARM** tramite un ponticello.

Quando questo ingresso è attivo, l'alimentatore renderà disponibile una corrente supplementare di 0,3/0,6A, a seconda del DIP SW2. Così, se l'alimentazione è in uno stato di sovraccarico (Imax), l'indicazione scomparirà attivando questo ingresso, a condizione che l'eccesso di corrente è la corrente a disposizione per la ricarica delle batterie.

- PSO1 Uscita 1 +**
- PSO1 Uscita 1 -**
- PSO2 Uscita 2 +**
- PSO2 Uscita 2 -**

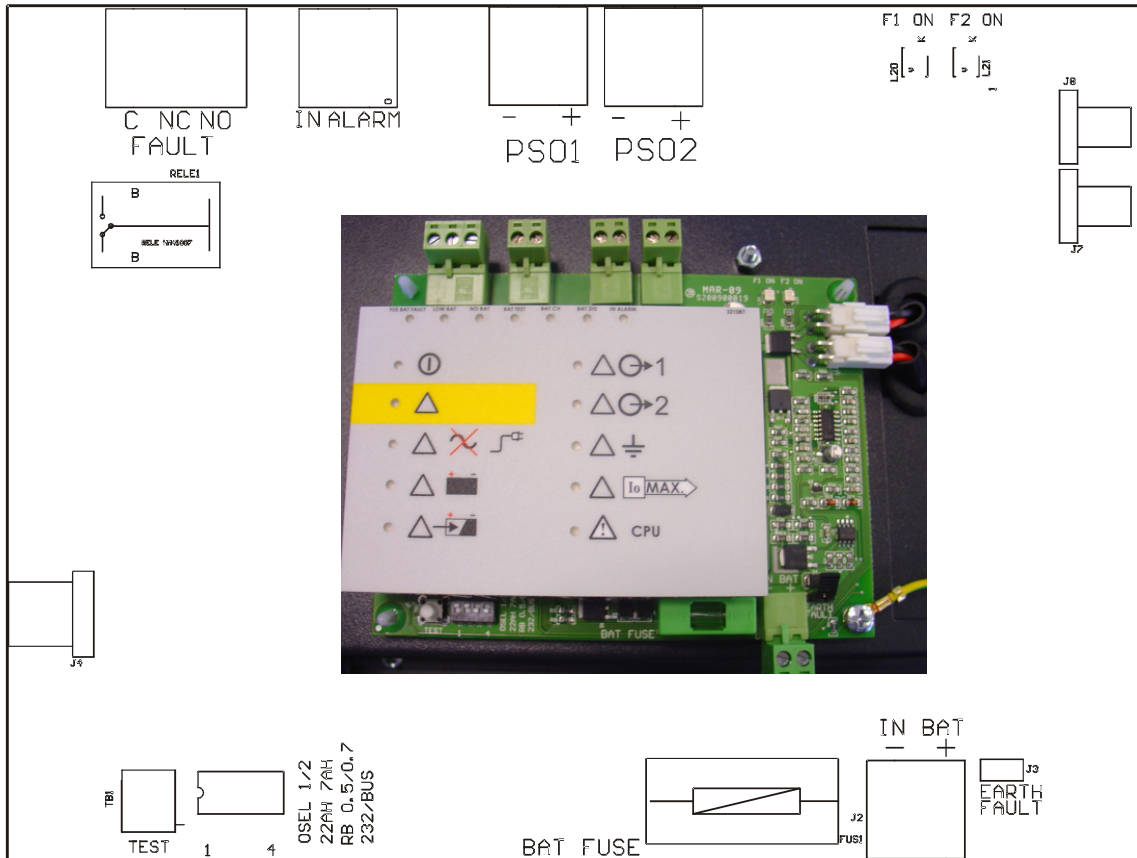

Morsetto posto nella parte inferiore dell'alimentatore:

IN BAT Batterie +
IN BAT Batterie -

TEST Il pulsante di test (in basso a sinistra) permette di eseguire un test dei Led e un test sulle batterie forzandole a fornire corrente all'incirca di 1A per un minuto. Se il test delle batterie dovesse fallire verrà riportata una segnalazione di guasto. L'unità d'alimentazione controllerà in ogni caso automaticamente le batterie ogni 3 ore. Se le batterie sono in condizione normale la segnalazione di guasto scomparirà.

EN54-2

La sezione **8.2.4** richiede che qualsiasi guasto a terra che potrebbe influenzare una qualsiasi funzione deve essere indicata in modo indipendente.

Il dimensionamento del cavo deve essere calcolata in base alla lunghezza massima, la caduta di tensione massima supportata dai dispositivi collegati e la tensione minima delle batterie.

4. LED

Alimentatore acceso

Unità di alimentazione accesa.



Guasto

Led giallo acceso quando è rilevata una condizione di guasto. Quando questa indicazione è attiva, i contatti C e NC del relè di guasto verranno aperti.



Guasto Alimentazione principale

Attiva se non viene rilevata l'alimentazione in ingresso all'unità di controllo e questa viene alimentata dalle batterie. Inoltre si attiverà il led interno BAT-DIS.

Il led si attiverà immediatamente quando viene rilevata l'alimentazione in ingresso, tuttavia, il segnale del relè di guasto e il LED di guasto non si attiveranno fino a quando il guasto alimentazione rimane attivo per più di 8 minuti.



Guasto batteria

Attiva se la batteria non viene rilevata dall'unità di controllo, oppure la tensione della batteria è inferiore a 22,4 V cc, cioè il 50% della sua capacità. In questo caso si attiveranno anche i led di guasto e relè.



Se il LED interno LOW BAT lampeggia significa che la tensione della batteria è vicina ai 22.4 Vdc.

Quando la tensione della batteria è inferiore a 20,4 Vdc, entrambe le uscite, PSO1 e PSO2, e i led dell'uscita 1 e 2 indicheranno una condizione di guasto.

In questo caso si attiveranno anche i led di guasto e relè.

Guasto caricabatteria

Attivo quando si verifica un guasto del Carica-batterie.



**Guasto uscita 1**

Indica che non è presente alimentazione sull'uscita 1.

**Guasto uscita 2**

Indica che non è presente alimentazione sull'uscita 2.

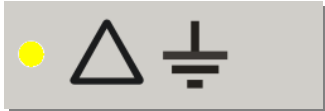
**Guasto a terra**

Indica un guasto a terra se uno dei collegamenti (+) o (-) è collegato a terra.

Se J3 non è collegato, il guasto di terra non sarà segnalato.

Risoluzione del guasto di terra: assicurarsi che non vi siano connessioni tra la terra e le uscite 1 e 2 (+) e (-).

**Sovraccarico**

Indica che è stata superata la corrente massima di 2,5A.

Una tensione momentanea di picco leggermente più alta, può essere fornita disabilitando la ricarica della batteria in caso di allarme utilizzando la connessione ALARM IN, che commuta la corrente del carica-batterie (300 o 600mA) verso le uscite.

**Guasto di sistema**

Indica che il processore dell'unità di controllo non sta lavorando correttamente.

5. Specifiche

Dimensioni:	377 mm (w) x 408 mm (h) x 92 mm (d).
Alimentazione:	65 W (HLSPS25).
Tensione in ingresso:	115 - 230 Vac; 50/60 Hz
Tensione in Uscita:	28 VDC +/-2% VDC (sovraccarico e cortocircuito).
N.Uscite alimentazione:	2
Tipo di Morsetti:	Morsetti estraibili per cavo da 2,5 mm.
Conversione da 2 ad 1 uscita unica:	DIP SW1
Corrente massima per ogni uscita:	1.10 A (HLSPS25)
Corrente massima con uscita unica:	2.20 A (HLSPS25)
Ingresso condizione di Allarme:	Collegando i due terminali con un ponticello (o corto circuito), viene interrotta momentaneamente la ricarica delle batterie per fornire ulteriori 300/600mA alle uscite.
Corrente per la ricarica Batterie:	300mA (7A/h) / 600mA (17A/h). Le batterie vengono caricata all'80% della loro capacità in meno di 24 ore e al 100% in meno di 48 ore.
Relè di guasto:	C, NC, NA. Max 1 A/24Vdc.
Led Indicatori di Stato:	10 led esterni (5 mm) + 7 interni (SMD).
Spazio per le batterie:	2 x 17A/h
Fori per Passacavi:	Ø 21 mm 6 nella parte superiore del box 6 nella parte posteriore del box
Supervisione messa a terra:	Configurabile (ON/OFF)
Standards:	Progettato secondo EN54-4; UL1950; TUV EN60950 e EMC standards, EN55022, IEC1000-4-2,3,4,5 IEC1000-3-2.
Test Vibrazione:	10-500Hz 2G 10min/1 ciclo durante 60min su ciascun asse.

NOTA: Utilizzare cavi schermati per i collegamenti all'unità d'alimentazione.



Numero Assistenza Tecnica: 039-9301410

Notifier Italia s.r.l.

Via A. Grandi, 22
20097
San Donato Milanese (Milano)
Italia
Tel.: +34 93 4973960
Fax: +34 93 4658635
www.notifier.it

Honeywell Life Safety:

Charles Avenue, Burgess Hill,
RH15 9UF West Sussex
Tel.: +44 (0) 1444 230 300
England

Avenue de L'Expansion 16 D
B-4432 Alleur
Tel.: +32 (0)4 247 03 00
Belgium

www.honeywelllifesafety.com

C/Pau Vila 15-19
E-08911 Badalona (Barcelona)
Spain
Tel.: +34 93 4973960 Fax: +34 93 4658635
www.honeywelllifesafety.es

Berliner Straße 91
D-40880 Ratingen
Tel.: +49 2102-700 69-0
Deutschland