



MANUALE PER L'INSTALLATORE

INTRODUZIONE	3
MONTAGGIO	3
SPECIFICHE TECNICHE	4
DIAGRAMMA DI APPLICAZIONE	4
TECNICHE DI SCORRIMENTO	4
INDICAZIONI	4
CABLAGGIO	5
INSERIMENTO IMPRONTA DIGITALE AMMINISTRATORE	5
ABBINAMENTO - LETTORE BIOMETRICO E UNITÀ RELÈ REMOTA	6
Abbinamento del B100-SA v2 con DINRTT	6
Abbinamento del B100-SA v2 con RTT	6
Abbinamento del B100-SA v2 con Ru2	6
PROGRAMMAZIONE DELL'AMMINISTRATORE	7
INSERIMENTO IMPRONTA DIGITALE RELÈ 1	7
INSERIMENTO IMPRONTA DIGITALE RELÈ 2	7
INSERIMENTO IMPRONTA DIGITALE RELÈ 1 E 2	7
ELIMINAZIONE IMPRONTA DIGITALE	7
ELIMINAZIONE DI TUTTE LE IMPRONTE DIGITALI	8
MODIFICA IMPRONTA DIGITALE AMMINISTRATORE	8
MODIFICA IMPRONTA DIGITALE INSTALLATORE	8
PROGRAMMAZIONE DEL DIAGRAMMA DI BLOCCO DELL'AMMINISTRATORE	8
PROGRAMMAZIONE DELL'INSTALLATORE	9
IMPOSTAZIONE DEL TEMPO RELÈ 1	9
IMPOSTAZIONE DEL TEMPO RELÈ 2	9
SEGNALE ACUSTICO ON/OFF	9
RETROILLUMINAZIONE ON/OFF	9
PROGRAMMAZIONE DEL DIAGRAMMA DI BLOCCO DELL'INSTALLATORE	10

1. INTRODUZIONE

Il dispositivo B100-SA v2 è un lettore di impronte digitali per il controllo di accessi che consente una gestione semplice degli utenti ed è facile da configurare. Lo scanner è realizzato utilizzando la tecnologia avanzata con sensore capacitivo che fornisce diversi vantaggi rispetto alle soluzioni ottiche, tra cui:

- impossibilità quasi totale di copia delle impronte digitali degli utenti
- prestazioni omogenee in diverse condizioni di illuminazione
- buona lettura di dita con presenza di macchie dovute ai lavori svolti

Dispone di potenti algoritmi di scansione e abbinamento che forniscono una tolleranza eccellente del modo in cui il dito viene fatto scorrere sul sensore, riducendo al minimo la necessità di ripetere il passaggio del dito sul sensore.

Il lettore è in grado di memorizzare fino a 100 modelli di impronte digitali. Un modello è riservato al gestore degli utenti (Amministratore), un altro modello è riservato alla configurazione del lettore (Installatore) e fino a 98 modelli sono destinati agli Utenti.

RACCOMANDAZIONI

Consultare l'installatore per informazioni sul grado di sicurezza dell'installazione. Esistono dispositivi con relè compatibili con questo lettore che possono aumentare la sicurezza del sistema, se necessario. È sufficiente registrare una o due impronte digitali per ciascun utente. Chiedere all'installatore, prima che se ne vada, dove registrare l'impronta digitale per l'amministratore.

NOTE

Il lettore utilizza le irregolarità fisiche dell'impronta digitale per eseguire la scansione del dito. Alcuni degli utenti potrebbero avere delle impronte digitali molto piatte, rendendo difficile al sensore il riconoscimento corretto dell'impronta. In molti casi si tratta di bambini o di persone anziane. Per risolvere il problema, eseguire quanto segue:

1. Provare con differenti dita dell'utente per trovare l'impronta migliore.
2. Verificare con l'installatore altri modelli del dispositivo con lettore di schede aggiuntive o tastiera per effettuare un altro tipo di accesso.

MANUTENZIONE

Non è richiesta nessuna manutenzione periodica o speciale. Qualora fosse necessaria la pulizia, utilizzare un panno morbido inumidito e strofinare delicatamente per eliminare lo sporco. Non utilizzare prodotti chimici emateriali che potrebbero graffiare il sensore.

ATTENZIONE!

Non toccare il sensore con oggetti diversi dalle dita. Non versare o spruzzare sul sensore acqua o altri liquidi. Quando si eseguono lavori di pittura o costruzione nelle vicinanze del lettore, proteggerlo da eventuali danni e dalla pittura. Qualora fosse necessario smontare o trasferire il lettore, richiedere l'intervento dell'installatore autorizzato per effettuare il lavoro. Smaltire il prodotto seguendo le leggi e le normative nazionali.

2. MONTAGGIO

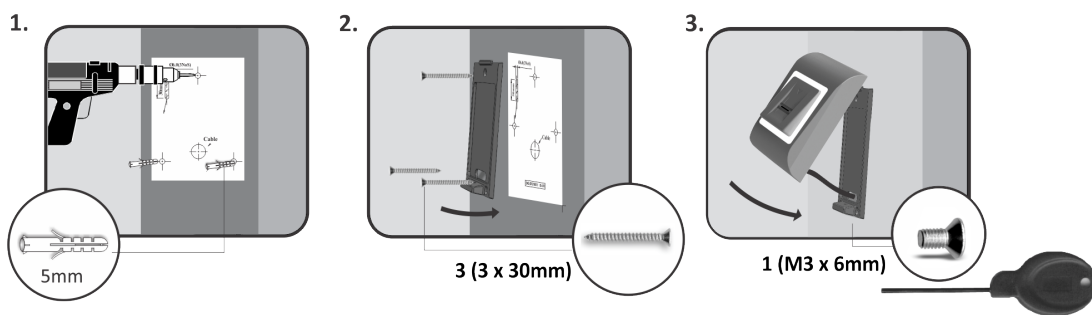

Non installare il dispositivo e i suoi cavi vicino a una fonte di forti campi elettromagnetici come un'antenna ricetrasmittente. Non situare il dispositivo in prossimità o sopra apparecchi di riscaldamento.

Durante la pulizia, non spruzzare o schizzare il dispositivo con acqua o con altri liquidi per la pulizia. Utilizzare un panno o un asciugamano morbido. Non lasciare che i bambini tocchino il dispositivo senza la supervisione di un adulto.

Notare che se il sensore viene pulito utilizzando detersivi, benzene o diluenti, la sua superficie può danneggiarsi e rendere impossibile l'inserimento dell'impronta digitale.

La temperatura di esercizio del prodotto è tra 0°C e +50°C. XPR™ non può garantire la funzionalità del prodotto se le misure e le raccomandazioni succitate non vengono seguite.

3. SPECIFICHE TECNICHE

Capacità di impronte digitali:	98 modelli
Uscita:	1 x relè (2 A/24 V AC/DC)
Ingresso con pulsante:	Sì
Connessione del pannello:	Cavo, 0.5 m
Tempo di apertura della porta:	Impulso (da 1 a 30 secondi) o alternato (ON/OFF)
Modo di inserimento:	Impronta digitale
Programmazione:	Per scorrimento
Impronte digitali di amministratore/installatore:	Impronta di 1 amministratore e 1 installatore
Retroilluminazione ON/OFF:	Sì
Segnale acustico ON/OFF:	Sì
Aggiornamento del firmware:	Per convertitore RS-485 e applicazione Windows
Consumo di corrente:	Max 100 mA.
Alimentazione:	9-14 V DC
Indicazione:	Stato LED a tre colori
Protezione IP:	IP54 (solo uso interno)
Temperatura di esercizio:	Da 0 °C a +50 °C
Umidità di esercizio:	Da 5% a 95% RH senza condensa
Dimensioni (mm):	92 x 51 x 25 (metal); 92 x 51 x 27 (ABS)

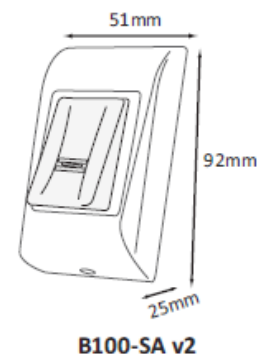

4. DIAGRAMMA DI APPLICAZIONE

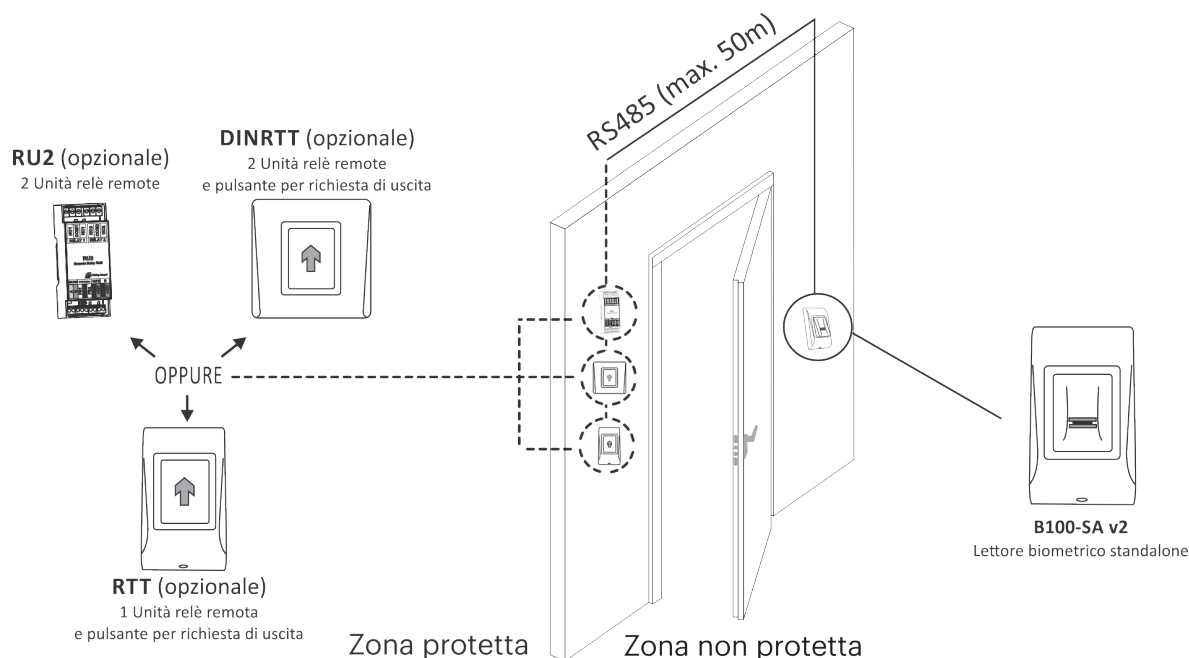

5. TECNICA DI SCORRIMENTO RACCOMANDATA

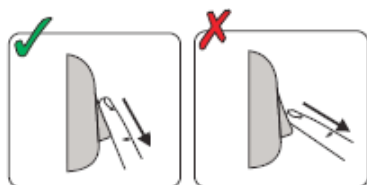

Seguire le istruzioni sottostanti per lo scorrimento corretto del dito. Cominciando dalla prima falange, situare il dito selezionato sul sensore di rilevamento e farlo scorrere in modo uniforme con un movimento continuo.

Risultato:

Se lo scorrimento è valido: Il LED a tre colori diventa verde e si ascolta un segnale acustico di OK (1 suono breve + 1 suono lungo)

Se lo scorrimento non è valido o viene interpretato male: Il LED a tre colori diventa rosso e si ascolta un segnale acustico di errore (3 suoni brevi)

6. INDICAZIONI



LED di stato a tre colori
Verde - Accesso concesso
Rosso - Accesso negato
Arancione - Modo inattivo

Segnale acustico di OK - 1 suono breve + 1 suono lungo
Segnale acustico di errore - 3 suoni brevi
 Scorrimento del dito - 2 suoni brevi

7. COLLEGAMENTO ELETTRICO

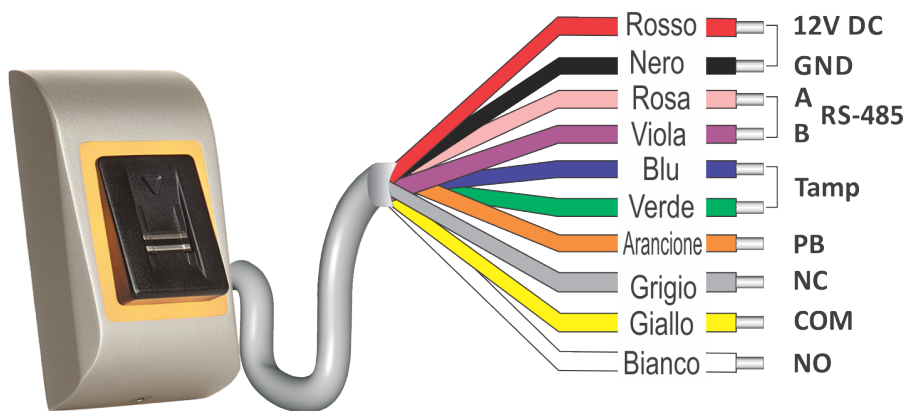

Colore	Collegamento
Red	12V DC
Black	GND
Green	Tamper
Blue	Tamper
Orange	Push Button
Pink	A (RS-485)
Violet	B (RS-485)
Grey	NC
Yellow	COM
White	NO

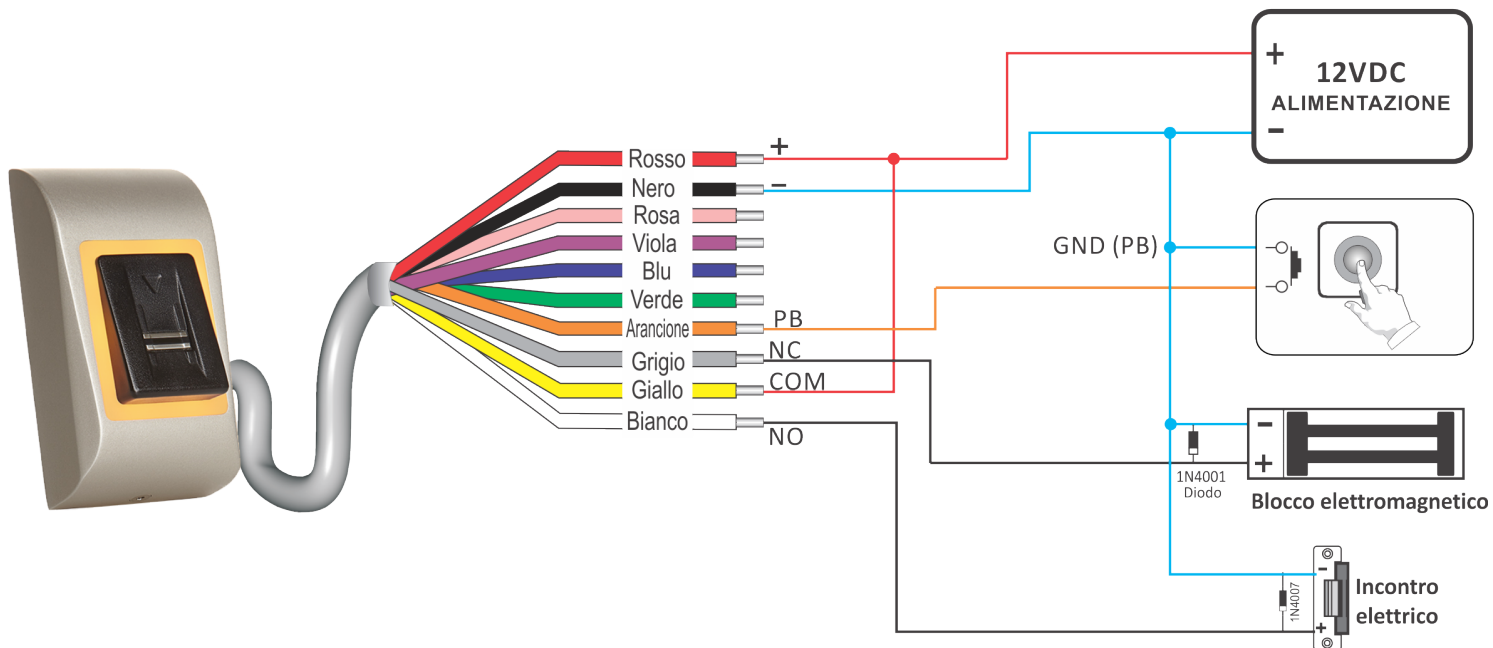

8. INSERIMENTO IMPRONTA DIGITALE AMMINISTRATORE

1. Premere l'interruttore DIP n. 2 in posizione ON.
2. Ripristinare l'alimentazione del dispositivo.
3. Attendere un suono lungo + diversi suoni brevi
4. Situare l'interruttore DIP in posizione OFF. (i suoni brevi termineranno)
5. Attendere circa 15 secondi fino a quando il LED lampeggerà in arancione.
6. Passare il dito master minimo di 6 volte. (Fino al segnale acustico di OK)



Avvertenza: Questa procedura elimina anche tu gli utene l'impronta digitale dell'installatore.

Avvertenza: Con questa procedura si scollega l'unità relè collegata (RTT, DINRTT o RU2)

9. ABBINAMENTO - LETTORE BIOMETRICO E UNITÀ RELÈ REMOTA

Qualora fosse necessaria un'installazione sicura, il lettore può essere collegato all'unità relè remota in una zona protetta e può anche svolgere il ruolo di pulsante per la richiesta di uscita. Seguire le istruzioni sottostanti per l'abbinamento (accoppiamento) di entrambi i dispositivi o consultare il manuale del relè remoto.

Abbinamento del B100-SA v2 con DINRTT

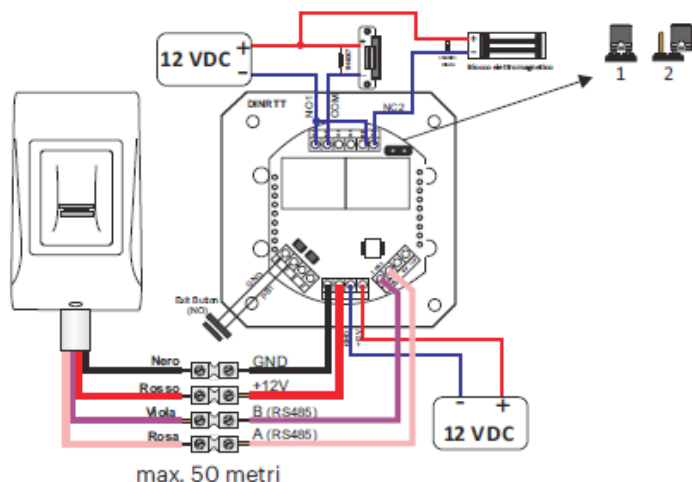

1. Chiudere il ponticello. Il DINRTT emette segnali acustici in modo continuo e il LED rosso lampeggia.

2. Aprire il ponticello

3. Attendere un segnale acustico + il segnale acustico di OK (suono breve + suono breve + suono lungo)

Dopo il segnale acustico di OK, l'accoppiamento è pronto.

Abbinamento del B100-SA v2 con RTT

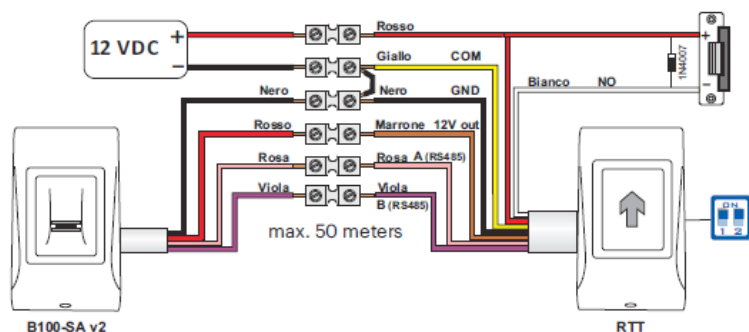

1. Situare l'interruttore DIP n. 1 in posizione ON. Il RTT emette segnali acustici in modo continuo e il LED rosso lampeggia.

2. Situare l'interruttore DIP n. 1 in posizione OFF.

3. Attendere un segnale acustico + il segnale acustico di OK (suono breve + suono breve + suono lungo)

Dopo il segnale acustico di OK, l'accoppiamento è pronto.

Abbinamento del B100-SA v2 con RU2

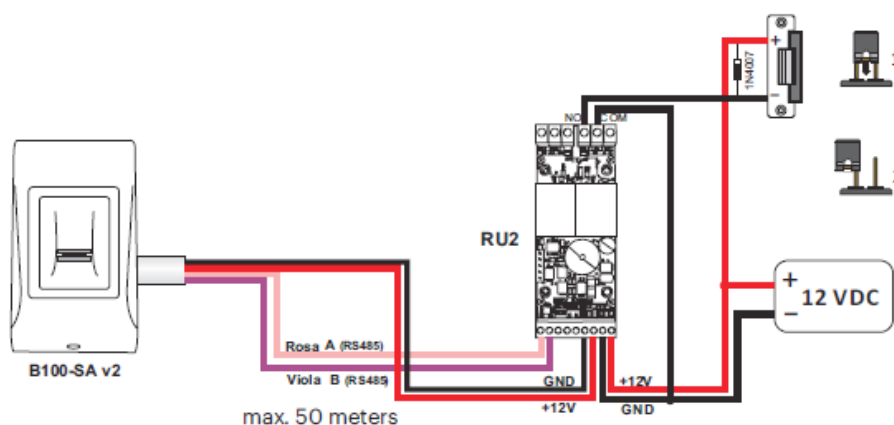

1. Situare il ponticello in posizione chiusa. Il RU2 emette segnali acustici in modo continuo e il LED rosso lampeggia.

2. Situare il ponticello in posizione aperta.

3. Attendere un segnale acustico + il segnale acustico di OK (suono breve + suono breve + suono lungo)

Dopo il segnale acustico di OK, l'accoppiamento è pronto.



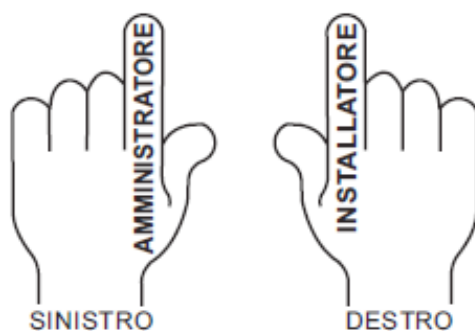

Avvertenza: Cambiando l'impronta digitale dell'AMMINISTRATORE viene scollegata anche l'unità relè remota.

10. PROGRAMMAZIONE DELL'AMMINISTRATORE





Utilizzare gli indici come amministratore e installatore. È possibile utilizzare le altre dita come dita di accesso. L'impronta digitale dell'amministratore viene registrata al termine dell'installazione del sistema. La registrazione iniziale dell'impronta digitale dell'amministratore è descritta nel manuale dell'installatore.



INSERIMENTO dell'impronta digitale relè 1 (dito che attiverà il relè 1)





Azione	Dito	Retroilluminazione	Segnale acustico
Scorrere il dito dell'amministratore 1 volta	 x 1	 lampeggio lento	suono breve
Attendere 5 secondi (fino al lampeggio rapido)			suono breve
Scorrere il dito dell'utente un minimo di 6 volte (fino al suono breve + suono lungo)	 x 6	 lampeggio rapido	suono breve + suono lungo

INSERIMENTO dell'impronta digitale relè 2 (dito che attiverà il relè 2)

Azione	Dito	Retroilluminazione	Segnale acustico
Scorrere il dito dell'amministratore 2 volte	 x 2	 lampeggio lento	suono breve
Attendere 5 secondi (fino al lampeggio rapido)			suono breve
Scorrere il dito dell'utente un minimo di 6 volte (fino al suono breve + suono lungo)	 x 6	 lampeggio lento	suono breve + suono lungo





Il relè 2 è disponibile se il lettore viene utilizzato con l'unità relè remota con 2 relè (DINRTT e RU2). Consultare l'installatore se il relè 2 è disponibile nel sistema.

INSERIMENTO dell'impronta digitale relè 1&2 (dito che attiverà il relè 1&2)





Azione	Dito	Retroilluminazione	Segnale acustico
Scorrere il dito dell'amministratore 3 volte	 x 3	 lampeggio lento	suono breve
Attendere 5 secondi (fino al lampeggio rapido)			suono breve
Scorrere il dito dell'utente un minimo di 6 volte (fino al suono breve + suono lungo)	 x 6	 lampeggio rapido	suono breve + suono lungo

Il relè 2 è disponibile se il lettore viene utilizzato con l'unità relè remota con 2 relè (DINRTT e RU2). Consultare l'installatore se il relè 2 è disponibile nel sistema.





ELIMINAZIONE impronta digitale

Azione	Dito	Retroilluminazione	Segnale acustico
Scorrere il dito dell'amministratore 4 volte	 x 4	 lampeggio lento	suono breve
Attendere 5 secondi (fino al lampeggio rapido)			suono breve
Scorrere il dito dell'utente	 x1	 lampeggio rapido	suono breve + suono lungo





ELIMINAZIONE DI TUTTE le impronte digitali

Azione	Dito	Retroilluminazione	Segnale acustico
Scorrere il dito dell'amministratore per 4 volte	 x 4	 lampeggio lento	suono breve
Attendere 5 secondi (fino al lampeggio rapido)		 lampeggio lento	suono breve
Scorrere il dito dell'amministratore per 2 volte	 x2	 lampeggio rapido	diversi segnali acustici

MODIFICA impronta digitale AMMINISTRATORE

Azione	Dito	Retroilluminazione	Segnale acustico
Scorrere il dito dell'amministratore per 5 volte	 x 5	 lampeggio lento	suono breve
Attendere 5 secondi (fino al lampeggio rapido)		 lampeggio lento	suono breve
Scorrere il NUOVO dito dell'amministratore min. 6 volte	 x6	 lampeggio rapido	suono breve + suono lungo

MODIFICA INSTALLATORE

Azione	Dito	Retroilluminazione	Segnale acustico
Scorrere il dito dell'amministratore per 6 volte	 x 6	 lampeggio lento	suono breve
Attendere 5 secondi (fino al lampeggio rapido)		 lampeggio lento	suono breve + suono lungo
Scorrere il NUOVO dito dell'installatore min. 6 volte	 x6	 lampeggio rapido	3 suoni brevi







Programmazione del diagramma di blocco dell'amministratore

Scorrere il dito **dell'AMMINISTRATORE** da 1 a 6 volte a seconda del menu desiderato









11. PROGRAMMAZIONE DELL'INSTALLATORE

Impostazione del tempo del RELÈ 1





Azione	Dito	Retroilluminazione	Segnale acustico
Scorrere il dito dell'installatore per 1 volta	 x1	 lampeggio lento	suono breve
Attendere 5 secondi (fino al lampeggio rapido)			suono breve
Scorrere il dito dell'INSTALLATORE ed iniziare il conteggio dei secondi	 x1	 lampeggio rapido	suoni dopo 1 secondo
Scorrere il dito dell'INSTALLATORE per arrestare o attendere 30 secondi per situare il relè in modalità alternata	 x1	 lampeggio rapido	suono breve + suono lungo

Impostazione del tempo del RELÈ 2





Azione	Dito	Retroilluminazione	Segnale acustico
Scorrere il dito dell'installatore per 2 volte	 x2	 lampeggio lento	suono breve
Attendere 5 secondi (fino al lampeggio rapido)			suono breve
Scorrere il dito dell'INSTALLATORE ed iniziare il conteggio dei secondi	 x1	 lampeggio rapido	suoni dopo 1 secondo
Scorrere il dito dell'INSTALLATORE per arrestare o attendere 30 secondi per situare il relè in modalità alternata	 x1	 lampeggio rapido	suono breve + suono lungo

Il relè 2 è disponibile se il lettore viene utilizzato con l'unità relè remota con 2 relè (DINRTT e RU2). Consultare l'installatore se il relè 2 è disponibile nel sistema.

SEGNALE ACUSTICO ON/OFF

Azione	Dito	Retroilluminazione	Segnale acustico
Scorrere il dito dell'installatore per 3 volte	 x3	 lampeggio lento	suono breve
Attendere 5 secondi (fino al lampeggio rapido)			suono breve
Scorrere il dito dell'installatore	 x1	 lampeggio rapido	suono breve + suono lungo

RETROILLUMINAZIONE ON/OFF

Azione	Dito	Retroilluminazione	Segnale acustico
Scorrere il dito dell'installatore per 4 volte	 x4	 lampeggio lento	suono breve
Attendere 5 secondi (fino al lampeggio rapido)			suono breve
Scorrere il dito dell'installatore	 x1	 lampeggio rapido	suono breve + suono lungo

Programmazione del diagramma di blocco dell'installatore

Scorrere il dito dell'installatore da **1 a 4** volte a seconda del menu desiderato

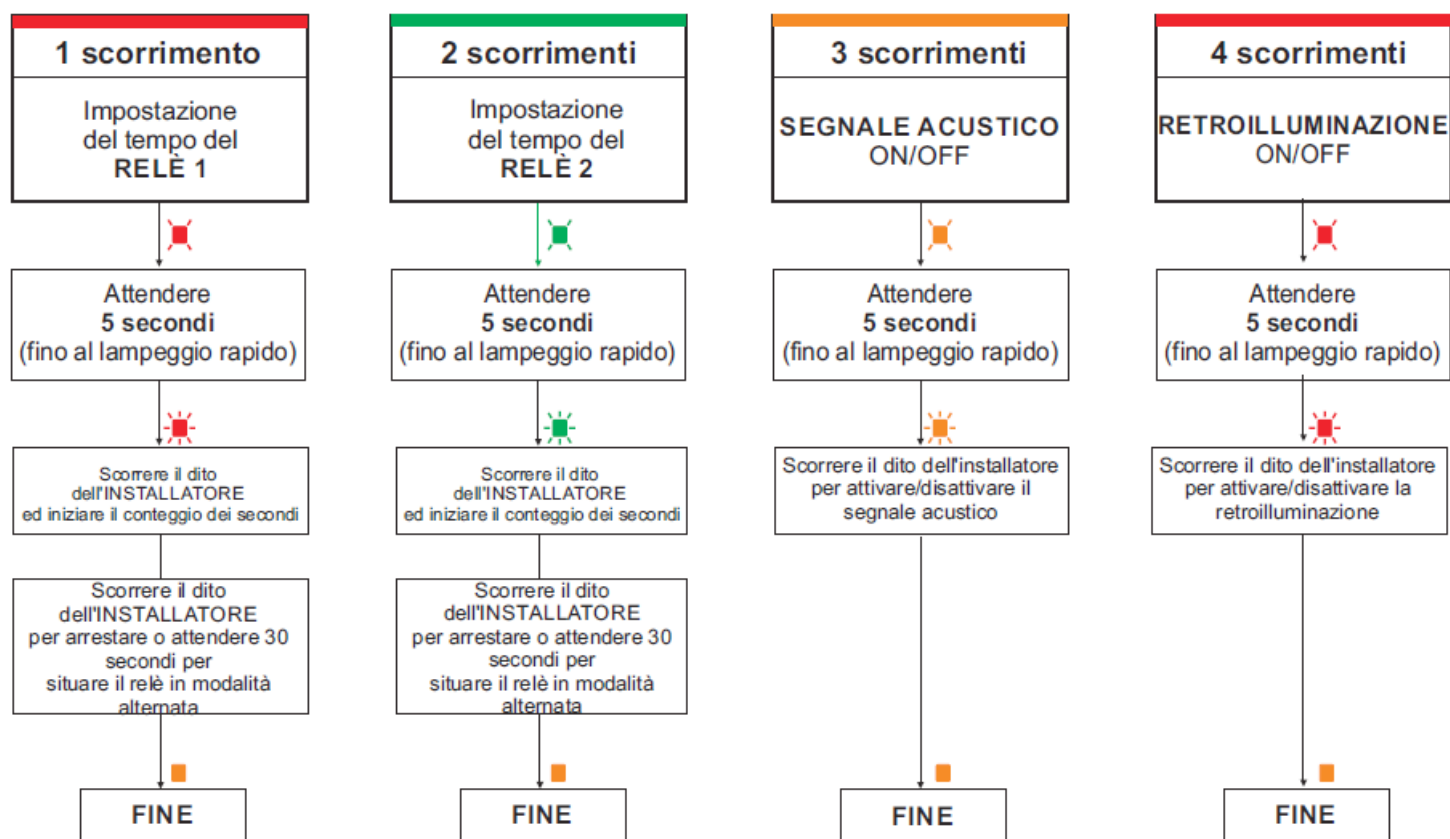

Solo in combinazione con DINRT e Ru2

Questo prodotto è conforme ai requisiti della Direttiva EMC 2014/30/UE. Inoltre, è conforme alla Direttiva RoHS2 EN50581:2012 e RoHS3 2015/863/EU.

