

GIBIDI

CONTINENTAL SPA

DSC80

(AS05080)

APPARECCHIATURA ELETTRONICA - ISTRUZIONI PER L'INSTALLAZIONE
ELECTRONIC CONTROL UNIT - INSTRUCTIONS FOR INSTALLATIONS
APPAREIL ÉLECTRONIQUE - INSTRUCTIONS POUR LE MONTAGE
EQUIPO ELECTRÓNICO - INSTRUCCIONES PARA EL MONTAJE
ELEKTRONIKGERÄT - INSTRUCTIEHANDLEIDING
EQUIPAMENTO ELECTRÓNICO - INSTRUÇÕES DE INSTALAÇÃO
ELEKTRONISCHE APPARATUUR - INSTALLATIONSANLEITUNG

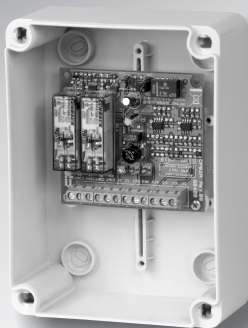

- I** • Questo prodotto è stato collaudato in Gi.Bi.Di. verificando la perfetta corrispondenza delle caratteristiche alle direttive vigenti.
- La Gi.Bi.Di. Continental S.p.A. si riserva la facoltà di modificare i dati tecnici senza avviso, in funzione dell'evoluzione del prodotto.

⚠ LEGGERE ATTENTAMENTE QUESTO MANUALE PRIMA DI PROCEDERE ALL'INSTALLAZIONE.

- UK** • This product has been tested in Gi.Bi.Di. verifying the perfect correspondence of the characteristics to the current directive.
- Gi.Bi.Di. Continental S.p.A. reserves the right to modify the technical data without prior notice depending on the product development.

⚠ PLEASE READ CAREFULLY THIS MANUAL BEFORE PROCEEDING WITH THE INSTALLATION.

- F** • Ce produit a été essayé en Gi.Bi.Di. en vérifiant la correspondance parfaite des caractéristiques aux règles en vigueur.
- Gi.Bi.Di. Continental S.p.A. se réserve la faculté de modifier les données techniques sans aucun préavis suivant l'évolution de ses produits.

⚠ S'IL VOUS PLAÎT DE LIRE AVEC ATTENTION CETTE MANUAL AVANT DE PROCÉDER AVEC L'INSTALLATION.

- E** • Este producto ha sido probado en Gi.Bi.Di. averiguando la perfecta correspondencia de las características a las normas vigentes.
- La empresa Gi.Bi.Di. Continental S.p.A. se reserva el derecho de modificar los datos técnicos sin previo aviso, en función de la evolución del producto.

⚠ POR FAVOR LEER CON ATENCIÓN ESTE MANUAL ANTES DE PROCEDER CON LA INSTALACIÓN.

- D** • Dieses Produkt wurde in Gi.Bi.Di. geprüft um die perfekte Entsprechung der merkmale an die geltende vorschriften zu prüfen.
- Gi.Bi.Di. Continental S.p.A. behält sich das recht vor, die technischen daten der produktentwicklung entsprechend ohne voranzeige abzuändern.

⚠ BITTE LESEN SIE VORSICHTIG DIESEN MANUAL BEVOR MIT DER ANLAGE VORZUGEHEN.

- P** • Este produto foi testado em Gi.Bi.Di. verificando a correspondência perfeita das características ao normas vigentes.
- A Gi.Bi.Di. Continental S.p.A. reserva-se o direito de modificar os dados técnicos sem pré-aviso em função de evolução do produto.

⚠ LER COM ATENÇÃO ESTE MANUAL ANTES DE PROCEDER COM A INSTALAÇÃO.

- NL** • Dit product werd gekeurd in Gi.Bi.Di. Er werd nauwlettend gecontroleerd of de merken van het product perfect overeenkomen met de geldige richtlijnen.
- Gi.Bi.Di. Continental S.p.A. behoudt zich het recht voor de technische gegevens te wijzigen zonder waarschuwing vooraf, als dat nodig is voor de evolutie van het product.

⚠ LEES DEZE GEBRUIKSAANWIJZING ZEER AANDACHTIG ALVORENS DE INSTALLATIE AAN TE VATTEN.

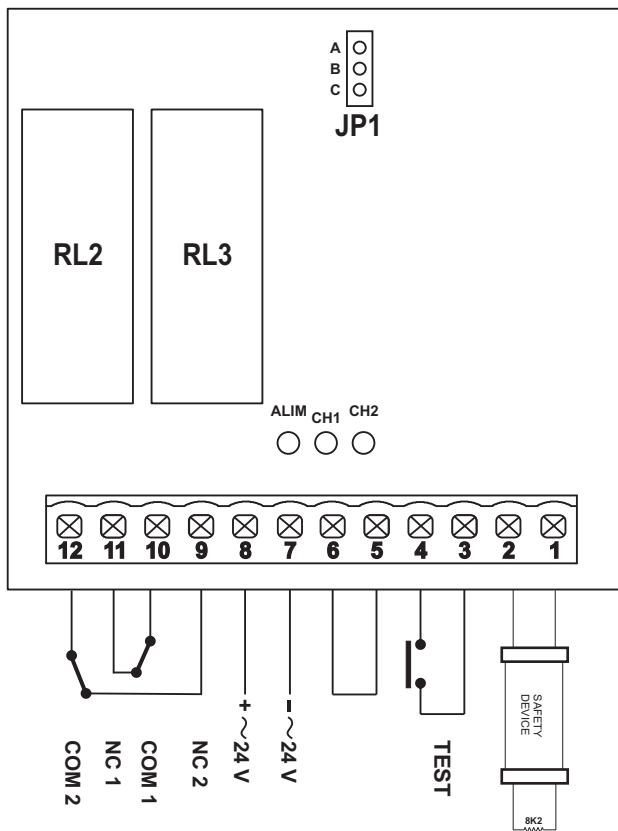

Fig.1

Appareil	DSC80 / AS05080
Type	Carte de détection des dispositifs avec senseur à résistance constante à utiliser dans les automatisations de portes, de grilles et de portes de garage
Alimentation	24Vac-dc \pm 15%
Entrée TEST	Contact N.O. propre
Valeur de l'entrée du dispositif sensible (résistance)	8.2K Ω \pm 10%
Longueur câble dispositif sensible	Jusqu'à 40 m
Contacts relais	Maxi 0,5A Maxi 48Vca
Degré de protection	IP55
Température de service	-25°C \pm +55°C
Dimensions carte	72x79
Dimensions conteneur	150x110x70

DESCRIPTION DU PRODUIT

DSC80 est une carte de détection qui permet de réaliser des appareils de protection avec des dispositifs senseurs à résistance constante 8,2K Ω utilisés dans les automatisations de portes, de grilles et de portes de garage. DSC80 prévoit 2 sorties séparées à relais, mais qui agissent en même temps et dont la condition est liée à la condition du dispositif de sécurité. DSC80 associée à des dispositifs électro-sensibles appropriés et, connecté comme il se doit à des unités de contrôle, est à même de réaliser des dispositifs de sécurité de catégorie 3 selon la norme EN 954-1. DSC80 prévoit l'entrée TEST à utiliser dans les unités équipées de la fonction test des dispositifs de sécurité, selon la catégorie 2 de la norme EN 954-1. La DCS80 seule n'est pas un dispositif de sécurité, mais seulement une partie de ce dernier.

FONCTIONNEMENT DU PRODUIT

DSC80 contient deux comparateurs à fenêtre connectés aux 2 relais de sortie RL2 et RL3. Lorsque la valeur de résistance du dispositif de sécurité reste dans la plage acceptable les comparateurs désactivent les deux sorties des relais. Dès que la résistance est en dehors des limites, les comparateurs activent immédiatement les sorties. Lorsque DCS80 est connectée à des unités équipées d'une entrée membrure (Saf.Dev.), il suffit de connecter l'une des deux sorties à l'entrée membrure (Saf.Dev). L'alimentation doit être connectée entre l'entrée +SAFETY et le commun.

AVERTISSEMENTS POUR L'INSTALLATION

- Avant l'installation, il faut contrôler que l'installation n'est pas sous tension ; et s'il y a une batterie à tampon, il faut la déconnecter.

- Il faut effectuer les connexions en se référant aux tableaux suivants et à la sérigraphie jointe. Une mauvaise installation ou une mauvaise utilisation du produit peut compromettre la sécurité de l'installation.
- Tous les matériaux se trouvant dans l'emballage ne doivent pas être laissés à la portée des enfants, car ils peuvent être dangereux.
- Utiliser des conducteurs ayant une section minimum de 0,50 mm²
- S'il y a plusieurs dispositifs à contacts type NF, pour la même entrée de l'unité, il faut les placer en série entre eux.
- N'effectuer aucune modification n'étant pas prévue dans ces instructions. Le constructeur décline toute responsabilité, quant au bon fonctionnement de l'automatisme, en cas d'utilisation de composants et d'accessoires n'étant pas de sa production et inappropriés pour l'application prévue.
- La réalisation de portes, de grilles automatiques et de portes de garage, est soumise aux normes suivantes en vigueur :

EN 12453 Portes et grilles industrielles, commerciales et de garage.

Sécurité pour portes motorisées - Conditions requises

EN 12978 Portes et grilles industrielles, commerciales et de garage. Dispositifs de sécurité pour portes et grilles motorisées - Conditions requises et types d'essais.

- Ce Manuel d'instructions s'adresse aux personnes autorisées à effectuer la mise en place "d'appareils sous tension". Il faut donc avoir une bonne connaissance de la technique, exercée comme profession et conformément aux réglementations en vigueur.
- La maintenance doit être effectuée par un personnel qualifié.
- Avant d'effectuer toute opération de nettoyage ou de maintenance, il faut débrancher l'appareil des réseaux d'alimentation électrique.
- L'utilisation des produits et leur destination à des usages différents de ceux prévus, n'a pas été expérimentée par le constructeur, les travaux exécutés sont donc sous l'entière responsabilité de l'installateur.

BRANCHEMENTS ELECTRIQUES : BORNIER

Borne	Position	Signal	Description	
M1	1	S11	Entrée pour dispositif sensible 8,2KΩ	
	2	S21	Entrée pour dispositif sensible 8,2KΩ	
	3	S12	Sortie TEST avec contact N.O. propre	
	4	S22	Sortie TEST avec contact N.O. propre	RESET SCHEDA
	5	RES	Connexion reset	
	6	RES	Connexion reset	
	7	A2	Alimentation -24Vcc / 24Vca	
	8	A1	Alimentation -24Vcc / 24Vca	
	9	CONT2B	Sortie avec contact NF 2	Contact fermé avec bord actionné et carte alimentée
	10	CONT1B	Commun sortie 1	
	11	1CONT1A	Sortie avec contact NF 1	
	12	CONT2B	Commun sortie 2	

Nota Bene : la borne n° 7 est connectée à une masse, par conséquent, en cas d'alimentation continue, il faut faire attention à la polarité.

MISES EN GARDE POUR L'UTILISATEUR

En cas de panne ou de dysfonctionnements, il faut couper l'alimentation en amont de l'appareil et appeler le service d'assistance technique.

Les éventuelles réparations doivent être exécutées par un personnel spécialisé qui utilise des matériels d'origine et certifiés.

EXEMPLE DE CONNEXION AVEC DES UNITES EQUIPEES D'ENTREE MEMBRURE

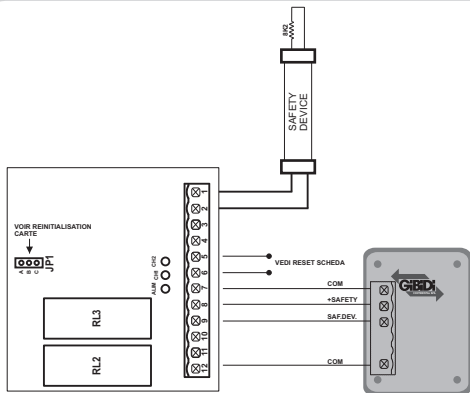

Fig.2

RACCORDEMENT EN SERIE DE 2 OU PLUSIEURS BORDS SENSIBLES



Fig.3

DIAGNOSTIC

Sur la DCS80, il y a deux témoins lumineux rouges assemblés (CH1 CH2) qui indiquent la condition des relais. Pendant le fonctionnement normal ces deux témoins sont allumés. Lorsqu'ils s'éteignent, ils signalent qu'une anomalie s'est produite c'est-à-dire l'intervention du dispositif sensible ou le dysfonctionnement de ce dernier. Par conséquent, lorsque les témoins lumineux sont allumés, les sorties correspondantes sont activées ; par contre, quand ils sont éteints les sorties sont désactivées.

REINITIALISATION CARTE

JP1	Douille	Fonction	Description
		REINITIALISATION AUTOMATIQUE	Suite à l'intervention et au rétablissement successif du dispositif de sécurité la carte s'active de nouveau automatiquement
		REINITIALISATION MANUELLE	Suite à l'intervention et au rétablissement successif du dispositif de sécurité la carte reste bloquée tant que la réinitialisation n'est pas effectuée par le bouton P1

TEST A DOUBLE MODALITE

- TEST avec contact NO propre
 - Connecter le TEST entre les bornes 3 et 4.
 - Avec contact ouvert : carte en fonctionnement
 - Avec contact fermé : carte en phase de TEST

Contatto APERTO
Normally OPEN

Contatto APERTO
Normally OPEN

Contatto CHIUSO (TEST)
Normally CLOSED (TEST)

2) TEST avec tension 24Vac-dc

- Laisser les bornes 3 et 4 déconnectées
- Connecter le TEST entre les bornes 7 et 8.

S'il est connecté à des unités à basse tension Gi.Bi.Di., il est possible que le TEST de la carte soit absent lorsque la porte est au repos (fermée) ; contrôler que cette dernière est correctement alimentée au début du cycle.

24V

24V

0 TEST

ESSAI

Vous trouverez ci-après les phases les plus importantes de l'essai qui devra être effectué par un personnel qualifié conformément aux lois et réglementations en vigueur :

- Contrôler ce qui est indiqué dans les consignes pour l'installation
- Contrôler la valeur de résistance du dispositif sensible ($8K2 \pm 10\%$)
- Connecter le dispositif sensible, puis contrôler que les trois témoins lumineux CH1, CH2 et ALIM s'allument.
- Activer le dispositif sensible, puis contrôler que les témoins lumineux CH1 rouge et CH2 rouge s'éteignent en même temps.

MAINTENANCE

Gi.Bi.Di. conseille une maintenance régulière tous les 12 mois, effectuée par un personnel qualifié, en toute sécurité et selon ce qui est prévu par les normes en vigueur.

ELIMINATION DSC80

Gi.Bi.Di. conseille de recycler les composants en plastique et de remettre les composants électroniques à des centres spécialisés pour éviter de polluer l'environnement avec des substances polluantes.



Déclaration de conformité CE

La société:

Gi.Bi.Di. Continental S.p.A.

Sede Legale-Sede Amministrativa-Ufficio Commerciale-
Stabilimento :

Via Abetone Brennero, 177/B, 46025 Poggio Rusco (Mantova)
ITALY

Tel. 0039 0386 522011 - Fax Uff.com 0039 0386 522031

Déclare que les produits:

APPAREIL ÉLECTRONIQUE DSC80

sont en conformité avec les exigences des Directives CEE:

• **Directive EMC 2004/108/CE et ses modifications;**

et que les normes harmonisées suivantes ont été appliquées:

- **EN12978,**
- **EN60335-1,**
- **EN61000-3-2, EN61000-3-3, EN61000-6-3, EN61000-6-1**

Date 10/11/07

Signature Administrateur Délégué

Oliviero Arosio



Apparatuur	DSC80 / AS05080
Type	Detectiekaart van voorzieningen met sensor met constante weerstand voor gebruik in automatische systemen voor deuren, poorten en garages
Voeding	24Vac-dc \pm 15%
TEST-ingang	Schoon arbeidscontact
Waarde van de ingang van de gevoelige voorziening (weerstand)	8.2K Ω \pm 10%
Lengte kabel gevoelige voorziening	Tot 40 m
Relaiscontacten	Max 0.5A Max 48Vac
Beschermingsgraad	IP55
Gebruikstemperatuur	-25°C \pm +55°C
Afmetingen kaart	72x79
Afmetingen houder	150x110x70

BESCHRIJVING VAN HET PRODUCT

De DSC80 is een detectiekaart waarmee beveiligingsapparaten met sensors met een constante weerstand (8,2K Ω) kunnen worden gerealiseerd die worden gebruikt in automatische systemen voor deuren, poorten en garages. De kaart heeft 2 uitgangen met gescheiden relais, maar die gelijktijdig werken, waarvan de conditie bepaald wordt door de status van de veiligheidsvoorziening. Als de DSC80 geassocieerd is met de juiste elektrogevoelige voorzieningen en correct verbonden is met de besturingseenheden, is hij in staat om veiligheidsvoorzieningen van categorie 3 te realiseren volgens de norm EN 954-1. De DSC80 heeft een TEST-ingang die dient te worden gebruikt in besturingseenheden met een testfunctie van de veiligheidsvoorziening volgens categorie 2 van de norm EN 954-1. De DSC80 is op zich geen veiligheidsvoorziening, maar slechts een onderdeel ervan.

WERKING VAN HET PRODUCT

De DCS80 bevat twee venstercomparators aangesloten op de 2 relais van uitgang RL2 en RL3. Als de weerstandswaarde van de veiligheidsvoorziening binnen een acceptabel bereik blijft, dan deactiveren de comparators de twee uitgangen van de relais. Zodra de weerstand buiten de limieten treedt, activeren de comparators onmiddellijk de uitgangen: Wanneer de DCS80 is aangesloten op besturingseenheden voorzien van veiligheidsstripingang (Saf.Dev.) hoeft slechts een van de twee uitgangen op de veiligheidsstripingang (Saf.Dev) aangesloten te worden. De voeding moet aangesloten worden tussen de ingang +SAFETY en de gemeenschappelijke draad.

WAARSCHUWINGEN VOOR DE INSTALLATIE

- Alvorens over te gaan tot de installatie moet worden nagegaan of er geen spanning op de installatie staat; en als er een bufferbatterij aanwezig is, moet deze worden afgekoppeld.

- Voer de verschillende aansluitingen uit en raadpleeg hiervoor de volgende tabellen en de bijgevoegde zeedruk. Een verkeerde installatie of een verkeerd gebruik van het product kan de veiligheid van het systeem in gevaar brengen.
- Alle verpakkingsmaterialen moeten vanwege het mogelijke gevaar buiten het bereik van kinderen worden gehouden.
- Gebruik draden met een doorsnede van minstens 0,50 mm²
- Als er meerdere voorzieningen zijn voor één ingang van de besturingseenheid met rustcontact, dan moeten zij onderling in serie worden geschakeld.
- Breng geen wijzigingen aan die niet in deze aanwijzingen worden vermeld. De fabrikant wijst elke verantwoordelijkheid af voor een niet correcte werking van het automatische systeem indien er geen originele onderdelen en accessoires worden gebruikt die geschikt zijn voor de voorziene toepassing.
- Op de realisatie van automatische deuren, poorten en garages zijn de volgende geldende normen van toepassing:
EN 12453 Industriële, bedrijfs- en garagedeuren en -hekken.
Gebruiksveiligheid van aangedreven deuren - Eisen
EN 12978 Industriële, bedrijfs- en garagedeuren en -hekken. Veiligheidsvoorzieningen voor automatisch werkende deuren en hekken - eisen en beproevingsmethoden.
- Deze handleiding richt zich tot personen die bevoegd zijn om "apparaten onder spanning" te installeren, en vandaar dat een goede kennis van de techniek is vereist. De installatie moet uitgevoerd worden door vakmensen die de geldende voorschriften in acht nemen.
- Het onderhoud moet uitgevoerd worden door gekwalificeerd personeel.
- Alvorens reinigings- of onderhoudswerkzaamheden uit te voeren, moet de apparatuur van het elektriciteitsnet afgekoppeld worden.
- Het gebruik van de producten en hun bestemming voor andere dan de voorziene gebruiksdoeleinden is niet door de fabrikant uitgetest, en dus vallen de uitgevoerde werkzaamheden volledig onder de verantwoordelijkheid van de installateur.

ELEKTRISCHE AANSLUITINGEN: KLEMMENBORDEN

Klem	Positie	Signaal	Beschrijving	
M1	1	S11	8,2-ingang voor gevoelige voorziening 8,2K Ω	
	2	S21	8,2-ingang voor gevoelige voorziening 8,2K Ω	
	3	S12	TEST-uitgang met schoon arbeidscontact	
	4	S22	TEST-uitgang met schoon arbeidscontact	
	5	RES	Aansluiting reset	RESET SCHEDA
	6	RES	Aansluiting reset	
	7	A2	Voeding -24Vdc / 24Vac	
	8	A1	Voeding +24Vdc / 24Vac	
	9	CONT2B	Uitgang met rustcontact 2	Gesloten contact bij bediende rand en gevoede kaart
	10	CONT1B	Gemeenschappelijke draad uitgang 1	
	11	1CONT1A	Uitgang met rustcontact 1	
	12	CONT2B	Gemeenschappelijke draad uitgang 2	

N.B. de klem nr. 7 is verbonden met een massa, in het geval van continue voeding moet daarom worden gelet op de polariteiten.

WAARSCHUWINGEN VOOR DE GEBRUIKER

In geval van defecten of storingen dient u de elektrische voeding vóór de apparatuur af te koppelen en de hulp van de technische dienst in te roepen.
Eventuele reparaties moeten uitgevoerd worden door gespecialiseerd personeel dat gebruik maakt van originele en gecertificeerde reserveonderdelen.

AANSluitvoorbEELD MET BESTURINGSEENHEID MET VEILIGHEIDSTRIPINGANG

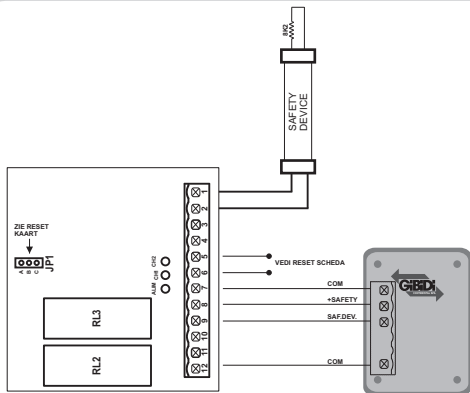

Fig.2

SERIESCHAKELING VAN 2 OF MEER GEVOELIGE RANDEN



Fig.3

DIAGNOSTIEK

Op de DCS80 zijn 2 rode leds (CH1 CH2) gemonteerd die de status van de relais aangeven. Bij de normale werking branden deze leds. Als ze uitgaan, geven ze aan dat er een storing is, d.w.z. dat de gevoelige voorziening heeft ingegrepen of niet correct functioneert. Als de leds branden zijn de corresponderende uitgangen actief, terwijl de uitgangen niet actief zijn als de leds niet branden.

RESET KAART

JP1	Klem	Functie	Beschrijving
		AUTOMATISCHE RESET	Na activering en daarop volgende reset van de veiligheidsvoorziening, heractiveert de kaart zich automatisch
		HANDMATIGE RESET	Na activering en daarop volgende reset van de veiligheidsvoorziening, blijft de kaart geblokkeerd tot de handmatige reset met behulp van de drukknop P1

TEST MET DUBBELE MODUS

- TEST met schoon arbeidscontact
 - Sluit de TEST tussen de klemmen 3 en 4 aan.
 - Met open contact: kaart in werking
 - Met gesloten contact: kaart in TEST-fase

Contatto APERTO
Normally OPEN

Contatto APERTO
Normally OPEN

Contatto CHIUSO (TEST)
Normally CLOSED (TEST)

2) TEST met spanning 24Vac-dc

- Laat de klemmen 3 en 4 niet aangesloten
- Sluit de TEST tussen de klemmen 7 en 8 aan.

Bij aansluiting op laagspannings-besturingseenheden van Gi.Bi.Di. zou het kunnen zijn dat de TEST van de kaart niet aanwezig is als de deur in rust is (gesloten); controleer of deze correct gevoed wordt aan het begin van de cyclus.

24V

24V

O TEST

KEURING

Hieronder worden de belangrijkste fasen van de keuring aangegeven die moet worden uitgevoerd door gekwalificeerd personeel, met volledige inachtneming van de geldende wetten en normen:

- Ga na wat er beschreven is in de aanwijzingen voor de installatie
- Controleer de weerstandswaarde van de gevoelige voorziening ($8K2 \pm 10\%$)
- Sluit de gevoelige voorziening aan en controleer of de drie leds, CH1, CH2 en ALIM, gaan branden.
- Activeer de gevoelige voorziening en controleer of de rode led CH1 en de rode led CH2 gelijktijdig uitgaan.
- Deactiveer de gevoelige voorziening en ga na of de twee leds onmiddellijk gaan branden.

ONDERHOUD

Gi.Bi.Di. adviseert om elke 12 maanden onderhoud te laten uitvoeren door gekwalificeerd personeel, met inachtneming van de veiligheidsvoorschriften en de geldende normen.

AFVOER ALS AFVAL DSC80

Gi.Bi.Di adviseert om de kunststof componenten te recyclen en de elektronische componenten af te voeren naar erkende inzamelpunten, om te voorkomen dat het milieu verontreinigd wordt door vervuulende stoffen.



CE-Conformiteitsverklaring

De fabrikant:

Gi.Bi.Di. Continental S.p.A.

Sede Legale-Sede Amministrativa-Ufficio Commerciale-
Stabilimento :

Via Abetone Brennero, 177/B, 46025 Poggio Rusco (Mantova)
ITALY

Tel. 0039 0386 522011 - Fax Uff.comm 0039 0386 522031

Verklaart dat de producten:

ELEKTRONISCHE APPARATUUR DSC80

conform de volgende CEE-richtlijnen zijn:

• **Richtlijn EMC 2004/108/CE en daaropvolgende wijzigingen;**

en dat de volgende geharmoniseerde normen werden toegepast:

- **EN12978,**
- **EN60335-1,**
- **EN61000-3-2, EN61000-3-3, EN61000-6-3, EN61000-6-1**

Datum 10/11/07

Handtekening Zaakvoerder
Oliviero Arosio



For the complete CE Declaration of conformity look at

www.gibidi.com



Sede Legale

Sede Amministrativa

Ufficio Commerciale

Stabilimento:

46025 Poggio Rusco (Mantova) ITALY

Via Abetone Brennero, 177/B

Tel. 0039 0386 522011 r.a.

Fax Ufficio Commerciale 0039 0386 522031

E-mail: comm@gibidi.com; tech@gibidi.com



ISO 9001 - Cert.n°0079